



ОАО «НОВОРОССИЙСКИЙ МОРСКОЙ ТОРГОВЫЙ ПОРТ»

---

# **Документация по открытому запросу предложений**

## **Выбор организации на поставку ковшей г/п 40 тонн и рам к судовому спредеру**

---

---

УТВЕРЖДАЮ  
Председатель (конкурсной, аукционной, закупочной) комиссии  
\_\_\_\_\_ И.В. Терентьев

ОТКРЫТОЕ АКЦИОНЕРНОЕ  
ОБЩЕСТВО «НОВОРОССИЙСКИЙ  
МОРСКОЙ ТОРГОВЫЙ ПОРТ»  
353901, Россия,  
Краснодарский край,  
г. Новороссийск,  
Портовая ул., 14  
Тел.: (8617) 60-46-30  
Факс: (8617) 60-22-03

НОВОРОССИЙСК, 2013 г.

## Извещение о проведении открытого запроса предложений.

Открытое акционерное общество «Новороссийский морской торговый порт» (ОАО «НМТП») настоящим объявляет о проведении открытого запроса предложений по выбору организации на поставку ковшей г/п 40 тонн и рам к судовому спредеру.

### Заказчик/Организатор проведения запроса предложений

Открытое акционерное общество «Новороссийский морской торговый порт» (ОАО «НМТП»)

### Почтовый адрес организатора

353901, г. Новороссийск, ул. Мира, дом 2

Тел.: (8617) 60-46-30 Факс: (8617) 60-22-03

### Предмет договора и объем поставки

Поставка ковшей г/п 40 тонн и рам к судовому спредеру.

Объем выполнения работ установлен Техническим заданием документации по открытому запросу предложений.

### Место поставки

г. Новороссийск, ОАО «НМТП».

### Сведения о начальной (максимальной) цене договора

Начальная (максимальная) цена договора: 10 124 000 (десять миллионов сто двадцать четыре тысячи) рублей с учетом НДС или 8 579 661,02 (восемь миллионов пятьсот семьдесят девять тысяч шестьсот шестьдесят один) рубль 02 копейки без учета НДС.

### Информация о проведении запроса предложений

Дата, время окончания приёма заявок: до 15.00 по Московскому времени 25 апреля 2013 года. Заявки принимаются с 12 апреля 2013г.

Документация размещена в сети Интернет на сайте <http://www.zakupki.gov.ru/>.

Документация для проведения запроса предложений распространяется бесплатно, после подачи официального запроса о ее получении на имя начальника отдела тендеров и экспертиз Зайцева Владимира Александровича.

Выдача документации по запросу предложений, прием заявок и консультации осуществляются в рабочие дни с 09:00 до 17:00 по адресу: г. Новороссийск, ул. Мира, д. 2, кабинет 406 ОАО «НМТП».

**Способ подачи заявки:** В запечатанных конвертах.

Контактные телефоны: (8617) 602-174, 604-938, Факс (8617) 602-936.

Контактные лица – Шубаркина Анна Николаевна.

Официальный язык документации – русский.

Финансирование за счет собственных средств предприятий ОАО «НМТП».

### Дата и место рассмотрения заявок на участие в закупке и подведения итогов закупки

Рассмотрение заявок на участие в закупке и подведение итогов запроса предложений будет проводиться по адресу: г. Новороссийск, ул. Мира д. 2, к. 406 в срок до: «08» мая 2013 г.

### Дополнительная информация

#### Требования к участникам:

- В отношении участника запроса предложений не должно проводиться процедур ликвидации или банкротства, он не должен быть в судебном порядке признан банкротом, в отношении него не должно быть открыто конкурсное производство.
- Деятельность участника запроса предложений не должна быть приостановлена в порядке, предусмотренном Кодексом Российской Федерации об административных правонарушениях.
- Участник запроса предложений должен соответствовать требованиям, предъявляемым законодательством Российской Федерации к организациям, выполняющим работы (оказывающим услуги, поставляющим товар), для выполнения которых он привлекается.

**Данное извещение о проведении запроса предложений не является Извещением о проведении конкурса, не дает никаких прав Участникам и не влечет возникновения обязанностей для Организатора (Заказчика).**

## 1. Общие положения

### 1.1. Общие сведения о запросе предложений

- 1.1.1. ОАО «Новороссийский морской торговый порт», почтовый адрес 353901, г. Новороссийск, ул. Мира, 2 (далее — Заказчик), уведомлением о запросе предложений, пригласил юридических лиц, физических лиц и индивидуальных предпринимателей (далее — Поставщик) к участию в запросе предложений по выбору организации на поставку ковшей г/п 40 тонн и рам к судовому спре-деру.
- 1.1.2. В рамках запроса предложений, Уведомление о запросе предложений и настоящей Документации используются термины, определенные в подразделе 1.2 (здесь и далее ссылки на разделы, подразделы, пункты и подпункты относятся к настоящей Документации по запросу предложений).

### 1.2. Термины и определения

- 1.2.1. Договор — договор на поставку ковшей г/п 40 тонн и рам к судовому спре-деру.
- 1.2.2. Заказчик — юридическое лицо, которым и за счет средств которого осуществ-ляются закупки. Указание на Заказчика содержится в пункте 1.1.1.
- 1.2.3. Извещение о запросе предложений — извещение о проведении настоящего запроса предложений и его, наиболее существенных условиях. Указание на официальное извещение о запросе предложений содержится в пункте 1.1.1. Указание на правовой статус извещения о запросе предложений содержится в подразделе 1.3.
- 1.2.4. Документация по запросу предложений — настоящий комплект документов, со-держащий всю необходимую и достаточную информацию о предмете закупки и условиях запроса предложений и являющийся неотъемлемым приложением к Извещению о запросе предложений. Указание на правовой статус Докумен-тации по запросу предложений содержится в подразделе 1.3.
- 1.2.5. Заявка на участие в запросе предложений — заявка Участника, направленная Заказчику с намерением заключить Договор. Указание на правовой статус за-явки содержится в подразделе 1.3.
- 1.2.6. Победитель — Участник, предложивший в своей заявке наилучшие условия ис-полнения Договора и признанный таковым.
- 1.2.7. Поставщик — юридическое лицо, физическое лицо или индивидуальный пред-приниматель, способные на законных основаниях заключить и выполнить до-говор.
- 1.2.8. Работа — изготовление и поставку ковшей г/п 40 тонн и рам к судовому спре-деру.
- 1.2.9. Участник — Поставщик, принявший участие в настоящей процедуре запроса предложений.

### 1.3. Правовой статус документов

- 1.3.1. Извещение о запросе предложений вместе с настоящей Документацией по запросу предложений, являющейся его неотъемлемым приложением, не имеют правового статуса оферты (или публичной оферты) Заказчика.
- 1.3.2. Заявка на участие в запросе предложений, признанная Заказчиком соответ-

ствующей требованиям настоящей Документации по запросу предложений, носит правовой статус оферты Участника и будет рассматриваться в соответствии с этим в течение срока ее действия.

1.3.3. Иные документы Заказчика и Участников не определяют права и обязанности сторон в связи с настоящим запросом предложений.

#### 1.4. Применимые нормативные правовые акты

1.4.1. К правоотношениям в рамках настоящего запроса предложений последовательно применяются следующие нормативные правовые акты и иные документы:

1.4.1.1. Конституция Российской Федерации;

1.4.1.2. Гражданский кодекс Российской Федерации; другие законы и подзаконные акты.

1.4.1.3. Федеральный закон от 18.07.2011 N 223-ФЗ "О закупках товаров, работ, услуг отдельными видами юридических лиц"

1.4.1.4. Положение о закупке товаров, работ, услуг ОАО «НМТП».

1.4.1.5. Документация по запросу предложений.

#### 1.5. Обжалование

1.5.1. Все споры и разногласия, возникающие в связи с проведением запроса предложений, в том числе касающиеся исполнения Заказчиком и участниками своих обязательств, должны решаться в претензионном порядке. Для реализации этого порядка заинтересованная сторона (Заказчик или Участник) в случае нарушения ее прав должна обратиться с претензией к другой стороне (Участнику или Заказчику, соответственно).

1.5.2. Все споры и разногласия, возникающие в связи с проведением запроса предложений, в том числе касающиеся исполнения Заказчиком и Участниками своих обязательств, не урегулированные путем претензионного порядка, подлежат разрешению в судебном порядке.

#### 1.6. Прочие положения

1.6.1. Участник самостоятельно несет все расходы, связанные с подготовкой и подачей заявки на участие в запросе предложений, а Заказчик по этим расходам не отвечает и не имеет обязательств, независимо от хода и результатов запроса предложений.

1.6.2. Заказчик обеспечивает разумную конфиденциальность относительно всех полученных от участников сведений, в том числе в составе заявки. Предоставление этой информации другим участникам или третьим лицам возможно только в случаях, прямо предусмотренных действующим законодательством Российской Федерации или настоящей Документацией по запросу предложений.

1.6.3. Заказчик вправе отклонить любую заявку на участие в запросе предложений или отклонить все заявки и отказаться от проведения процедуры запроса предложений в любой момент до подписания Договора с Победителем, не неся при этом никакой ответственности перед участниками или третьими лицами.

1.6.4 Настоящий запрос предложений не является офертой или публичной офертой Заказчика, процедура запроса предложений не является процедурой проведения конкурса. Заказчик имеет право отказаться от всех полученных предложений по любой причине или прекратить процедуру запроса предложений в

любой момент, не неся при этом никакой ответственности перед участниками запроса предложений.

## 2. Заказ на поставку.

**Техническое задание:**  
поставка ковшей г/п 40 тонн и рам к судовому спредеру.

1.	Наименование работ	Поставка: 1. Ковши г/п 40 тонн – 5 штук. 2. Рамы к судовому спредеру г/п 50 тонн – 2 штуки.
2.	Заказчик работ	ОАО «Новороссийский морской торговый порт», ул. Портовая, д. 14, г. Новороссийск, 353901.
3.	Требования к «Поставщику»	«Исполнитель» должен иметь Разрешение на применение технических устройств, выданное Федеральной службой по экологическому, технологическому и атомному надзору.
4.	Объем работ, выполняемых исполнителем	По конструкторской документации (КД) ОАО «НМТП» изготовить продукцию в соответствии с п.1. технического задания. Ковши – чертеж 7081 010 000 СБ. Рамы - чертеж 7103 000 000 СБ.
5.	Другие условия	1.Выполнить покраску ковшей в коричневый цвет, рам – в желтый. 2.На каждый ковш и раму оформить паспорт, выполнить требования ПБ 10-382-00 п.3.1.26.
6.	Гарантийный срок	12 месяцев со дня ввода в эксплуатацию.
7.	Срок выполнения работ	55 рабочих дней со дня подписания договора.



Формат	Зона	Позиция	Обозначение	Наименование	Кол.	Примеч.
				<u>Документация</u>		
A2			7081 000 000 СБ	Сборочный чертеж		
				<u>Сборочные единицы</u>		
A2	1		7081 010 000	Ковш	1	8710,0
A2	2		6497 000 000	Распорка г/п 50 тн	1	500,0
A4	3		2206 000 000	Скоба СА 125	4	
				<u>Детали</u>		
A4	4		7081 000 001	Втулка	4	0,85
A4	5		7081 000 002	Ось	4	3,7
A4	6		7081 000 003	Гайка	4	0,96
Б4	7		7081 000 004	Шайба		
				Ст3 ГОСТ 380-94		
				8 x Ø57 x Ø90	4	0,1

ГЗП						
7081 000 000 СБ						
Изм.	Лист	N докум.	Подпись	Дата		
Разраб.	Гребенников		<i>[Подпись]</i>	03.12	Литер	
Пров.	Ахмеров		<i>[Подпись]</i>	03.12	Лист	
					Листов	
					1	
					2	
Нач. КБ	Гребенников		<i>[Подпись]</i>	03.12	ОАО НМТП КБ	
Н.контр.	Вдавина					

Подвеска с ковшом  
для груза г/п 50 тн

Формат А4

Формат	Зона	Позиция	Обозначение	Наименование	Кол.	Примеч.
				<u>Прочие изделия</u>		
	9			Реваг		
				Цепи высокопрочные		
				Best.-N 12.500.022		
				L=2202 мм (21 звено)	2	
	10			Реваг		
				Цепи высокопрочные		
				Best.-N 12.500.022		
				L=1782 мм (17 звеньев)	2	
	11			Реваг		
				Звено типа "В"		
				Best.-N 12.500.326	4	
	12			Реваг		
				Звено типа "С"		
				Best.-N 12.500.922	8	
	13			Реваг		
				Звено типа "А"		
				Best.-N 12.500.122	4	

7081 000 000 СБ					
Изм.	Лист	N докум.	Подпись	Дата	Лист
					2

Формат А4

7081 000 003

12.5 ✓(✓)

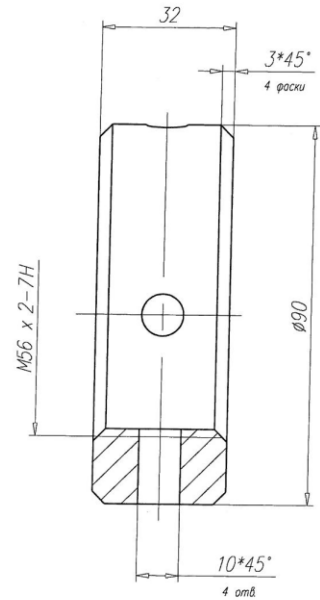

1. H14, h14,  $\pm \frac{IT14}{2}$ .

Подвеска для ковша г/п 50 тн

7081 000 003

Изм.	Лист	N докум.	Подпись	Дата
Разроб.		Гребенников	<i>[Signature]</i>	03.12
Пров.		Ахмеров	<i>[Signature]</i>	03.12
Н контр.		Варвина	<i>[Signature]</i>	03.12

Лит	Масса	Масштаб
Лист 1		Листов
Круг Б 90 ГОСТ 2590-79 35 ГОСТ 1050-88		
КБ ОАО НМТП		

Формат А4

7081 000 001

12.5 ✓(✓)

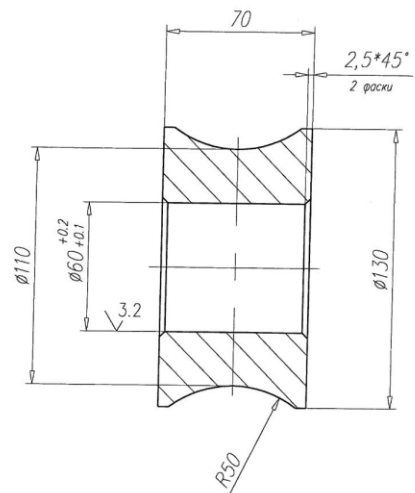

1. Н14, h14, ±IT14/2

Подвеска для ковша г/п 50 тн

7081 000 001

Изм.	Лист	N докум.	Подпись	Дата
Разраб.		Гребенников	<i>GA</i>	03.12
Пров.		Ахмеров	<i>AA</i>	07.12
Н.контр.		Вдовина	<i>BA</i>	03.12

Втулка		
Лит.	Масса	Масштаб
E	1,6	1:2
Лист 1   Листов		
Круг Б 130 ГОСТ 2590-79 45 ГОСТ 1050-88		
КБ ОАО НМТП		

Формат А4

7081 000 002

12.5 ✓(✓)

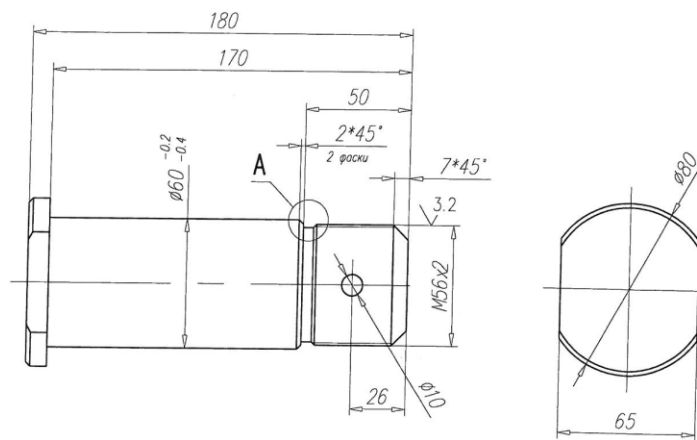

A (2:1)

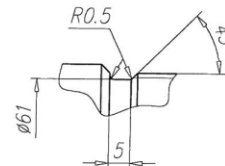

1. Н14, h14, ±IT14/2

2. \* Размер уточнить при соединении с гайкой.

Подвеска для ковша г/п 50 тн

7081 000 002

Изм.	Лист	N докум.	Подпись	Дата
Разраб.		Гребенников	<i>GA</i>	03.12
Пров.		Ахмеров	<i>AA</i>	07.12
Н.контр.		Вдовина	<i>BA</i>	03.12

Ось		
Лит.	Масса	Масштаб
E	3,8	1:2
Лист 1   Листов		
Круг Б 82 ГОСТ 2590-79 45 ГОСТ 1050-88		
КБ ОАО НМТП		

Формат А4



Формат	Зона	Позиция	Обозначение	Наименование	Кол.	Примеч.
				<u>Документация</u>		
A2			7081 010 000 СБ	Сборочный чертеж		
				<u>Сборочные единицы</u>		
A4	1		7081 010 100	Дно ковша	1	6112,0
				<u>Детали</u>		
A4	2		7081 010 002	Проушина	4	8,9
A4	3		7081 010 003	Крюк	2	19,0
A4	4		7081 010 004	Откос	2	42,0
A4	5		7081 010 005	Откос	2	33,8
Б4	6		7081 010 006	Откос		
				Лист Б-ПН-12 ГОСТ 19903-74 СтЗсп ГОСТ 14637-89		
				383 x 900	8	32,3
Б4	7		7081 010 007	Откос То же		
				450 x 1000	1	42,0
A4	8		7081 010 008	Вставка	2	20,1
A4	9		7081 010 009	Заглушка	2	0,48
A4	10		7081 010 010	Усиление	1	23,0
A4	11		7081 010 011	Усиление	1	23,0
A4	12		7081 010 012	Усиление	1	47,1
A4	13		7081 010 013	Усиление	1	47,1
Ковш для металлолома						
7081 010 000 СБ						
Изм.	Лист	N докум.	Подпись	Дата		
Разраб.	Гребенников		SA	02.12	Литер	Лист
Проб.	Ахмеров		AM	03.12	1	2
Нач. ОКР	Гребенников		SA	02.12	ОАО НМТП КБ	
Н.контр.	Вдовина		BA	03.12		
Ковш						
Формат А4						

Формат	Зона	Позиция	Обозначение	Наименование	Кол.	Примеч.
A4	14		7081 010 014	Стенка	2	6,8
A4	15		7081 010 015	Усиление	1	17,4
A4	16		7081 010 016	Усиление	1	17,4
A4	17		7081 010 017	Усиление	1	56,0
A4	18		7081 010 018	Усиление Вертикальное	2	11,5
A4	19		7081 010 019	Стенка боковая	2	583,0
A4	20		7081 010 020	Стенка задняя	1	515,0
A4	21		7081 010 021	Ребро	4	1,7
Б4	22		7081 010 022	Ребро	4	1,7
Б4	23		7081 010 023	Накладка		
				Лист Б-ПН-25 ГОСТ 19903-74 СтЗсп ГОСТ 14637-89		
				350 x 76	4	5,2
Б4	24		7081 010 024	Ограничитель		
				Лист Б-ПН-12 ГОСТ 19903-74 СтЗсп ГОСТ 14637-89		
				60 x 15	8	0,3
A4	25		7081 010 025	Накладка усиливающая	6	9,5
A4	26		7081 010 026	Накладка усиливающая	2	9,4
A4	27		7081 010 027	Накладка усиливающая	2	6,7
A4	28		7081 010 028	Ребро	10	4,5
Б4	29		7081 010 029	Полоса Б-80x20 ГОСТ 103-76 СтЗсп ГОСТ 535-88		
				L=3200	1	52,0
7081 010 000 СБ						
Изм.	Лист	N докум.	Подпись	Дата		
					Лист	
					2	
Формат А4						

7081 010 002

✓

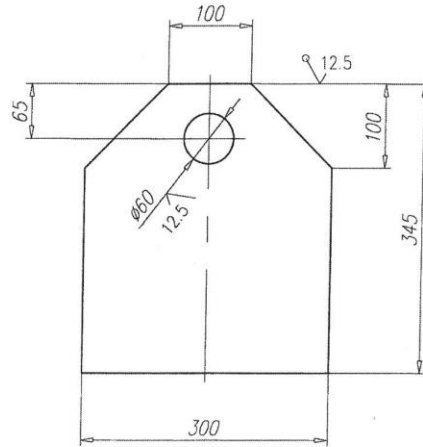

- \* Размеры для справок
- H14, h14,  $\pm \frac{IT14}{2}$ .

					Ковш			
					7081 010 002			
Изм.	Лист	N докум.	Подпись	Дата	Проушина	Лит.	Масса	Масштаб
Разраб.	Гребенников	ЭА	08.12			E	17,8	1:5
Пров.	Ахмеров	МУ	05.02			Лист 1 Листов		
Н.контр.	Вдовина	ЭА	05.02		Лист	Б-ПН-25 ГОСТ 19903-74 Ст3сп ГОСТ 14637-89		КБ ОАО НМТП

Формат А4

7081 010 003

12.5 ✓

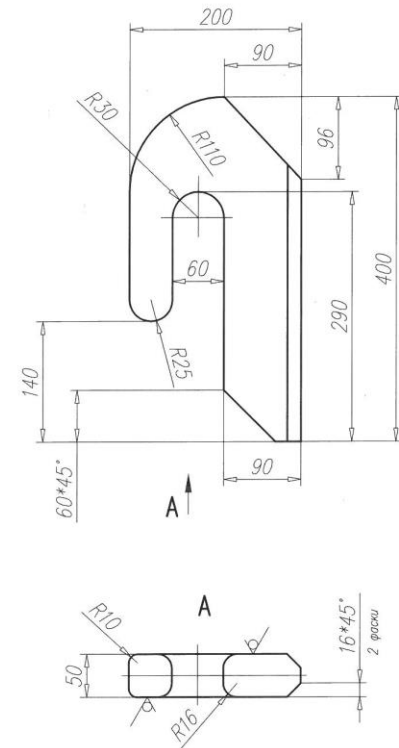

- \* Размеры для справок
- H14, h14,  $\pm \frac{IT14}{2}$ .

					Ковш			
					7081 010 003			
Изм.	Лист	N докум.	Подпись	Дата	Крюк	Лит.	Масса	Масштаб
Разраб.	Гребенников	ЭА				E	19,0	1:5
Пров.	Ахмеров					Лист 1 Листов		
Н.контр.	Вдовина				Лист	Б-ПН-50 ГОСТ 19903-74 Ст3сп ГОСТ 14637-89		КБ ОАО НМТП

Формат А4

7081 010 004

✓(✓)

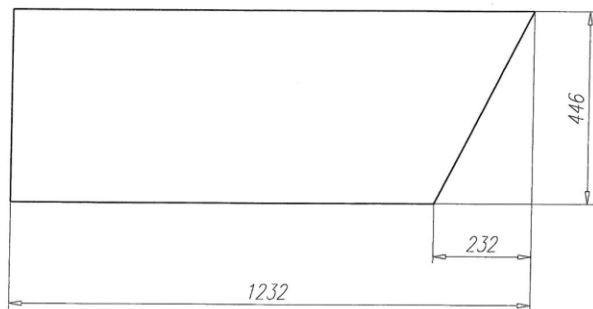

1. \* Размеры для справок

2. H14, h14,  $\pm \frac{IT14}{2}$ .

Ковш

7081 010 004

Изм	Лист	N докум	Подпись	Дата	Откос	Лит	Масса	Масштаб
Разраб		Гребенников	<i>ЕВ</i>	05.12		E		42,0
Пров		Ахмеров	<i>АМ</i>	05.12				
Н.контр.		Вдовина	<i>ВВ</i>	03.12	Лист 1 Листов		КБ ОАО НМТП	
Лист Б-ПН-12 ГОСТ 19903-74					Ст3сп ГОСТ 14637-89			

Формат А4

7081 010 005

✓(✓)

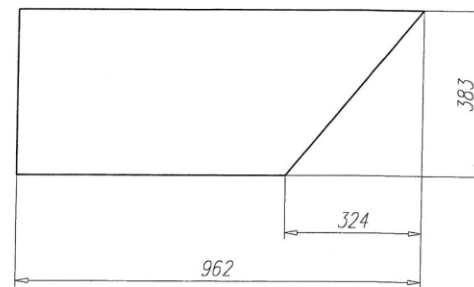

1. \* Размеры для справок

2. H14, h14,  $\pm \frac{IT14}{2}$ .

Ковш

7081 010 005

Изм	Лист	N докум	Подпись	Дата	Откос	Лит	Масса	Масштаб
Разраб		Гребенников	<i>ЕВ</i>	05.12		E		33,8
Пров		Ахмеров	<i>АМ</i>	05.12				
Н.контр.		Вдовина	<i>ВВ</i>	03.12	Лист 1 Листов		КБ ОАО НМТП	
Лист Б-ПН-12 ГОСТ 19903-74					Ст3сп ГОСТ 14637-89			

Формат А4

800 010 180Z

12.5 ✓(✓)

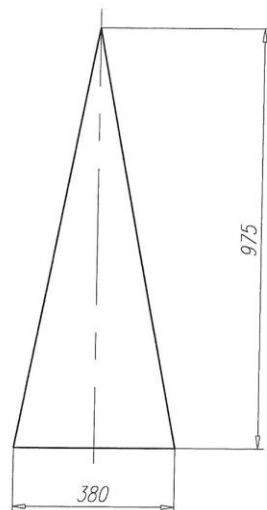

- \* Размеры для справок
- H14, h14,  $\pm \frac{IT14}{2}$ .

Ковш

7081 010 008

Изм	Лист	N докум	Подпись	Дата
Разраб.		Гребенников	<i>Григорьев</i>	03.12
Пров.		Ахмеров	<i>Ахмеров</i>	05.12
Н.контр.		Вдовина	<i>Вдовина</i>	03.12

Вставка

Лит	Масса	Масштаб
E	20,1	1:10

Лист Б-ПН-12 ГОСТ 19903-74  
СтЗсп ГОСТ 14637-89

КБ ОАО НМТП

Формат А4

600 010 180Z

✓(✓)

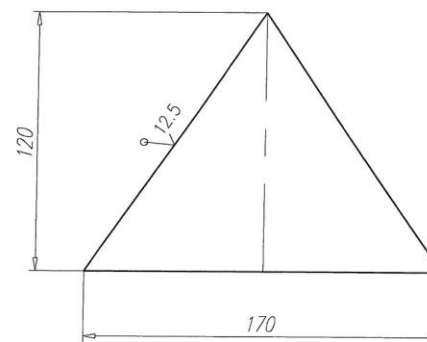

- \* Размеры для справок
- H14, h14,  $\pm \frac{IT14}{2}$ .

Ковш

7081 010 009

Изм	Лист	N докум	Подпись	Дата
Разраб.		Гребенников	<i>Григорьев</i>	03.12
Пров.		Ахмеров	<i>Ахмеров</i>	05.12
Н.контр.		Вдовина	<i>Вдовина</i>	03.12

Заглушка

Лит	Масса	Масштаб
E	0,48	1:2

Лист Б-ПН-6 ГОСТ 19903-74  
СтЗсп ГОСТ 14637-89

КБ ОАО НМТП

Формат А4

7081 010 010 (011)

✓(✓)

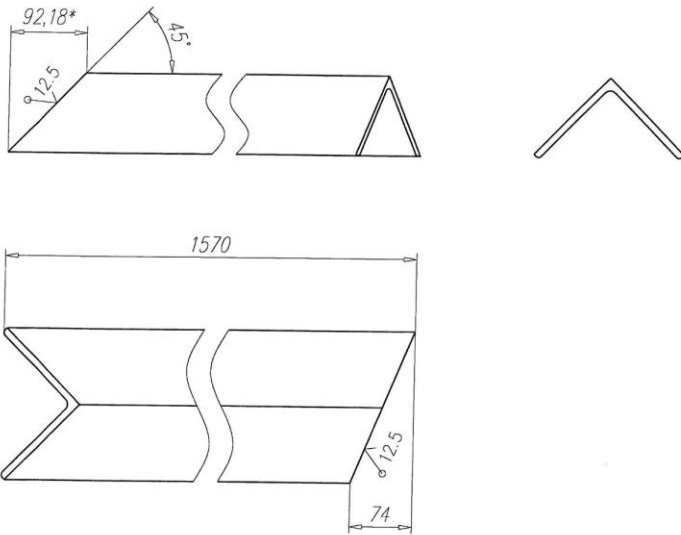

7081 010 010 – изображена.  
 7081 010 011 – зеркальное изображение.

- \* Размеры для справок
- $H14, h14, \pm \frac{IT14}{2}$ .

Ковш				
7081 010 010 (011)				
Изм	Лист	N докум	Подпись	Дата
Разраб.	Гребенников	СА	02.12	
Пров.	Ахмеров	ОМ	04.12	
Н.контр.	Вдовина	СВ	03.12	
Усиление			Лит	Масса
			E	23,0
			Лист 1	Листов
Уголок 125 x 8 ГОСТ 8509-93			КБ ОАО НМТП	
Ст3сп ГОСТ 535-88				

Формат А4

7081 010 012 (013)

✓(✓)

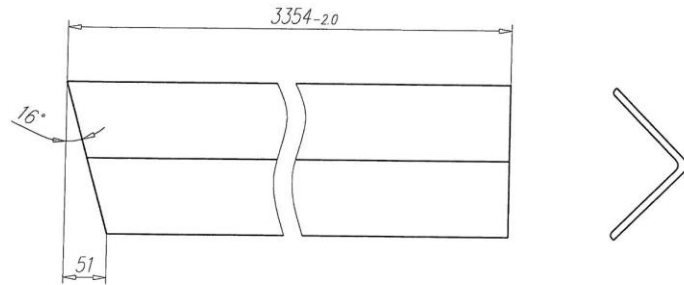

7081 010 012 – изображена.  
 7081 010 013 – зеркальное изображение.

- \* Размеры для справок
- $H14, h14, \pm \frac{IT14}{2}$ .

Ковш				
7081 010 012 (013)				
Изм	Лист	N докум	Подпись	Дата
Разраб.	Гребенников	СА	02.12	
Пров.	Ахмеров	ОМ	04.12	
Н.контр.	Вдовина	СВ	03.12	
Усиление			Лит	Масса
			E	47,1
			Лист 1	Листов
Уголок 125 x 8 ГОСТ 8509-93			КБ ОАО НМТП	
Ст3сп ГОСТ 535-88				

Формат А4

7081 010 014

✓(✓)

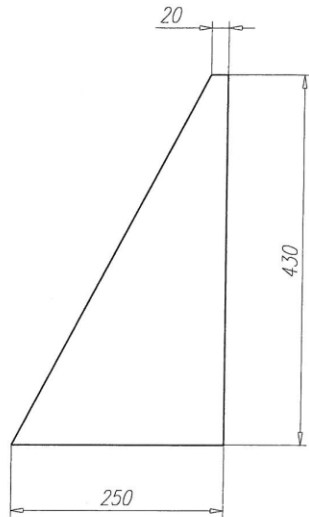

- \* Размеры для справок
- H14, h14,  $\pm \frac{IT14}{2}$ .

Ковш				
7081 010 014				
Изм	Лист	N докум	Подпись	Дата
Разраб.	Гребенников	GA	03.12	
Пров.	Ахмеров	AV	03.12	
Н.контр.	Вдовина	VD	03.12	
Лист			Б-ПН-16 ГОСТ 19903-74 СтЗсп ГОСТ 14637-89	
Стенка			Лит	Масса
			E	6,8
			Лист	Масштаб
			1	1:5
			КБ ОАО НМТП	

Формат А4

7081 010 028

✓(✓)

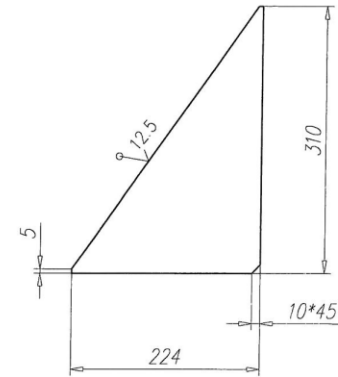

- \* Размеры для справок
- H14, h14,  $\pm \frac{IT14}{2}$ .

Ковш				
7081 010 028				
Изм	Лист	N докум	Подпись	Дата
Разраб.	Гребенников	GA	03.12	
Пров.	Ахмеров	AV	03.12	
Н.контр.	Вдовина	VD	03.12	
Лист			Б-ПН-12 ГОСТ 19903-74 СтЗсп ГОСТ 14637-89	
Ребро			Лит	Масса
			E	4,5
			Лист	Масштаб
			1	1:5
			КБ ОАО НМТП	

Формат А4

7081 010 015 (016)

✓(1)

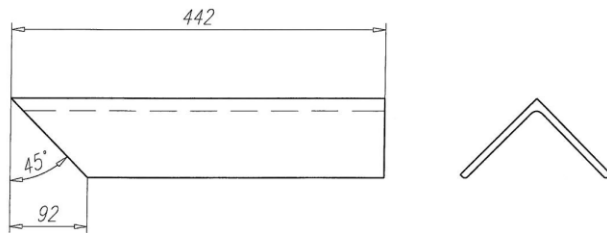

7081 010 015 – изображена.  
7081 010 016 – зеркальное изображение.

- \* Размеры для справок
- $H14, h14, \pm \frac{1714}{2}$ .

Ковш

7081 010 015 (016)

Изм.	Лист	N докум.	Подпись	Дата
Разраб.		Гребенников	GA	03.12
Пров.		Аммеров	AM	03.12
Н.контр.		Вдовина	VD	03.12

Лит.	Масса	Масштаб	Лист	
			1	Листов
E	17,4	1:5		
Усиление			КБ ОАО НМТП	
Уголок 125 x 8 ГОСТ 8509-93 Ст3сп ГОСТ 535-88				

Формат А4

7081 010 017

✓(1)

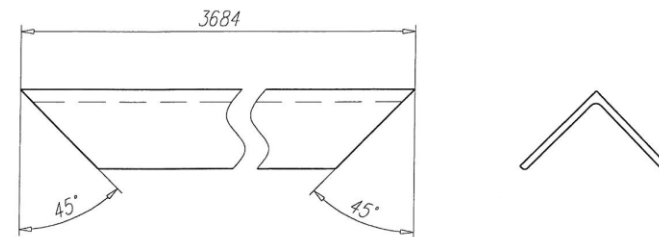

- \* Размеры для справок
- $H14, h14, \pm \frac{1714}{2}$ .

Ковш

7081 010 017

Изм.	Лист	N докум.	Подпись	Дата
Разраб.		Гребенников	GA	03.12
Пров.		Аммеров	AM	03.12
Н.контр.		Вдовина	VD	03.12

Лит.	Масса	Масштаб	Лист	
			1	Листов
E	56,0	1:5		
Усиление			КБ ОАО НМТП	
Уголок 125 x 8 ГОСТ 8509-93 Ст3сп ГОСТ 535-88				

Формат А4

7081 010 018

✓(1)

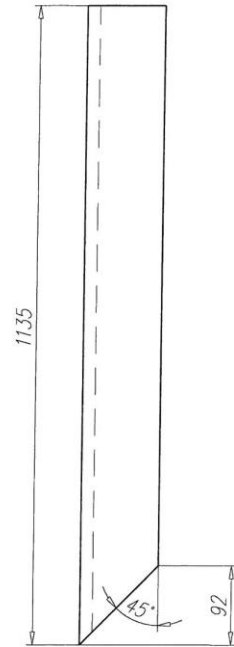

- \* Размеры для справок
- H14, h14,  $\pm \frac{IT14}{2}$ .

				Ковш			
				7081 010 018			
Изм	Лист	N докум	Подпись	Дата	Лит	Масса	Масштаб
Разраб	Гребенников	SA	02.12		E	11,5	1:5
Пров	Ахмеров	AY	17.12		Лист 1 Листов		
Н.контр	Вдовина	SD	02.12		Уголок 125 x 8 ГОСТ 8509-93 СтЗсп ГОСТ 535-88		КБ ОАО НМТП

Формат А4

7081 010 019

✓(1)

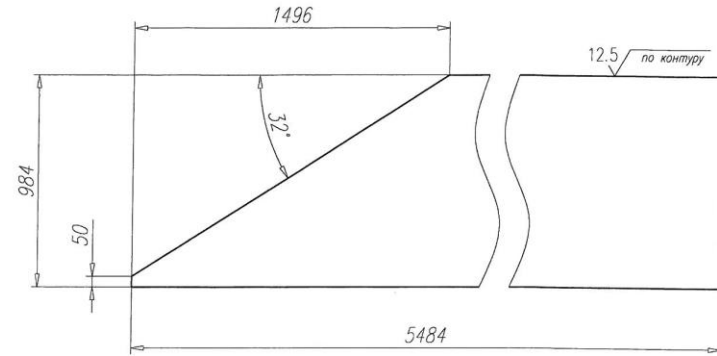

- \* Размеры для справок
- H14, h14,  $\pm \frac{IT14}{2}$ .

				Ковш			
				7081 010 019			
Изм	Лист	N докум	Подпись	Дата	Лит	Масса	Масштаб
Разраб	Гребенников	SA	02.12		E	583,0	1:20
Пров	Ахмеров	AY	02.12		Лист 1 Листов		
Н.контр	Вдовина	SD	02.12		Стенка боковая		КБ ОАО НМТП
				Лист Б-ПН-16 ГОСТ 19903-74 СтЗсп ГОСТ 14637-89			

Формат А4

7081 010 020

✓

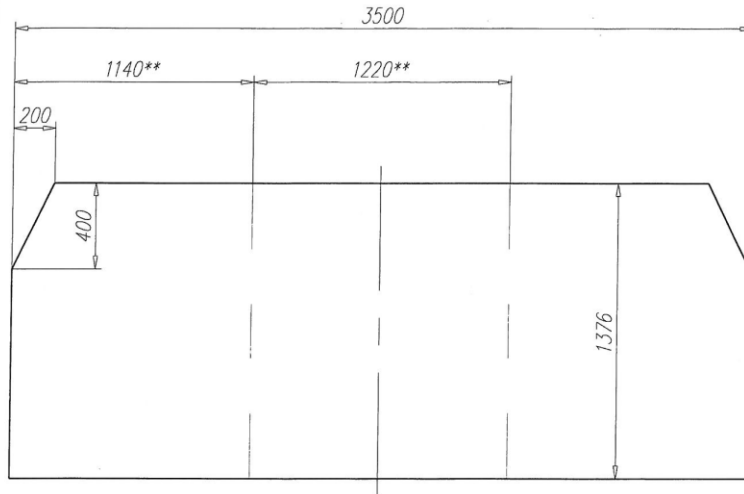

- \* Размеры для справок
- H14, h14,  $\pm \frac{IT14}{2}$ .
- \*\* Допускаемый раскрой листа.

Ковш

7081 010 020

Изм.	Лист	N докум.	Подпись	Дата
Разраб.		Гребенников	<i>GA</i>	03.12
Пров.		Ахмеров	<i>AM</i>	03.12
Н.контр.		Вдовина	<i>AV</i>	03.12

Стенка задняя

Лит.	Масса	Масштаб
E	515,0	1:20
Лист 1 Листов		

Лист Б-ПН-16 ГОСТ 19903-74  
СтЗсп ГОСТ 14637-89

КБ ОАО НМТП

Формат А4

7081 010 021 (022)

✓

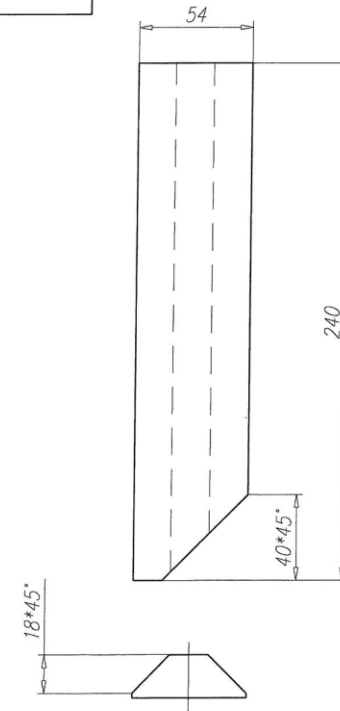

- 7081 010 021 – изображена.  
7081 010 022 – зеркальное изображение.
- \* Размеры для справок
  - H14, h14,  $\pm \frac{IT14}{2}$ .

Ковш

7081 010 021 (022)

Изм.	Лист	N докум.	Подпись	Дата
Разраб.		Гребенников	<i>GA</i>	03.12
Пров.		Ахмеров	<i>AM</i>	03.12
Н.контр.		Вдовина	<i>AV</i>	03.12

Ребро

Лит.	Масса	Масштаб
E	1,7	1:2
Лист 1 Листов		

Лист Б-ПН-20 ГОСТ 19903-74  
СтЗсп ГОСТ 14637-89

КБ ОАО НМТП

Формат А4

7081 010 027

✓(M)

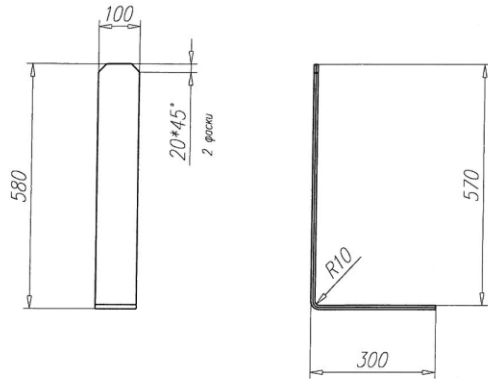

Lразв = 865

- \* Размеры для справок
- H14, h14,  $\pm \frac{IT14}{2}$ .

Ковш				
7081 010 027				
Изм	Лист	N докум	Подпись	Дата
Разраб.		Гребенников	<i>Гр</i>	03.12
Пров.		Ахмеров	<i>Ах</i>	03.12
Н.контр.		Вдовина	<i>Вд</i>	04.12
Лист			Б-ПН-10 ГОСТ 19903-74	
			Ст3сп ГОСТ 14637-89	
			КБ ОАО НМТП	

Формат А4

7081 010 026

✓(M)

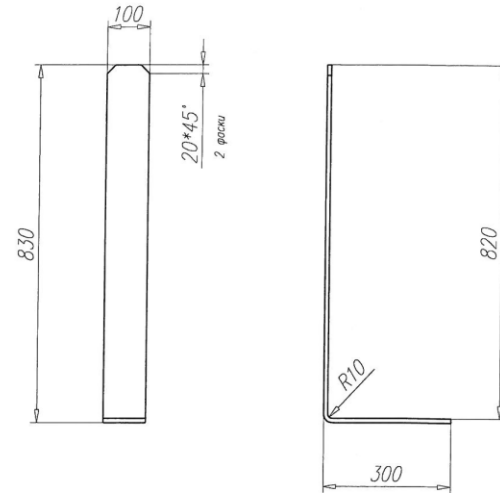

Lразв = 1115

- \* Размеры для справок
- H14, h14,  $\pm \frac{IT14}{2}$ .

Ковш				
7081 010 026				
Изм	Лист	N докум	Подпись	Дата
Разраб.		Гребенников	<i>Гр</i>	03.12
Пров.		Ахмеров	<i>Ах</i>	03.12
Н.контр.		Вдовина	<i>Вд</i>	03.12
Лист			Б-ПН-10 ГОСТ 19903-74	
			Ст3сп ГОСТ 14637-89	
			КБ ОАО НМТП	

Формат А4

90 001 010 100 05

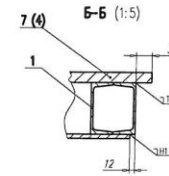
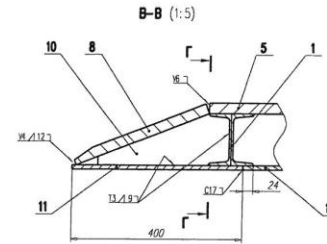
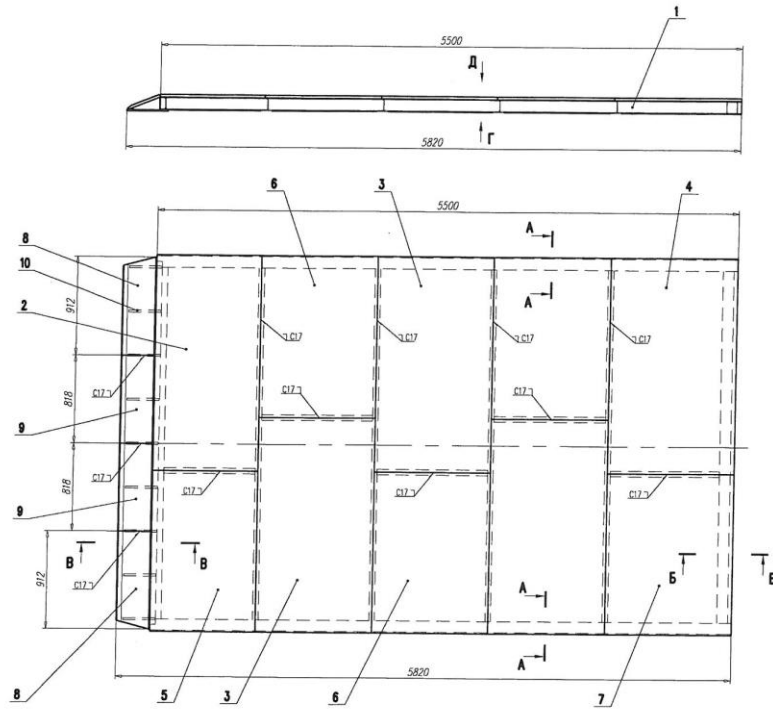

Деталь поз 10  
М 1:2

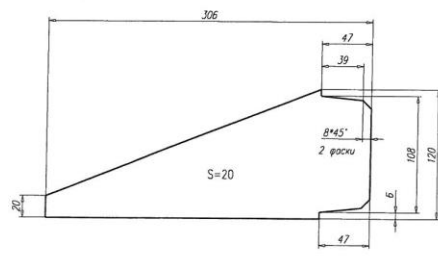

Г-Г (1:10)

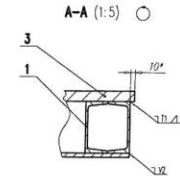
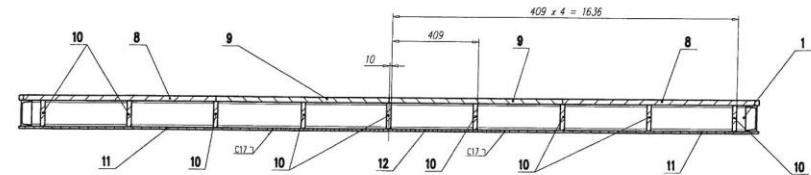

Код	Обозначение	Наименование	Кол.	Примеч.
		Документация		
А2	7081 010 100 СБ	Сборочный чертеж		
		Сборочные размеры		
М	1	7081 010 100 100	Рама дна	1 609,0
		Листы		
		Лист 5-ПН-24 ГОСТ 19903-74		
		Стэн ГОСТ 14637-89		
Б4	2	7081 010 100 002	2000 x 1000	1 374,4
Б4	3	7081 010 100 003	2000 x 1100	3 411,8
Б4	4	7081 010 100 004	2000 x 1200	1 449,3
Б4	5	7081 010 100 005	1500 x 1000	1 280,8
Б4	6	7081 010 100 006	1500 x 1100	3 308,9
Б4	7	7081 010 100 007	1500 x 1200	1 337,0
Б4	8	7081 010 100 008	Паннус со срезом	2 54,1
Б4	9	7081 010 100 009	Паннус прямой	2 50,1
Б4	10	7081 010 100 010	Консоль	9 4,0
		Листы		
		Лист 5-ПН-20 ГОСТ 19903-74		
		Стэн ГОСТ 14637-89		
Б4	11	7081 010 100 011	Плита нижняя со срезом	2 34,4
		Листы		
		Лист 5-ПН-10 ГОСТ 19903-74		
		Стэн ГОСТ 14637-89		
Б4	12	7081 010 100 012	Плита нижняя прямая	1 34,3
		Листы		
		Лист 5-ПН-10 ГОСТ 19903-74		
		Стэн ГОСТ 14637-89		
		1100 x 400		
		Листы		
		Лист 5-ПН-10 ГОСТ 19903-74		
		Стэн ГОСТ 14637-89		
Б4	13	7081 010 100 013	1990 x 920	1 142,8
Б4	14	7081 010 100 014	1990 x 1100	3 170,2
Б4	15	7081 010 100 015	1990 x 1150	1 178,5
Б4	16	7081 010 100 016	1490 x 920	1 106,9
Б4	17	7081 010 100 017	1490 x 1100	3 127,8
Б4	18	7081 010 100 018	1490 x 1150	1 133,7

Порядок сборки дна кобша

- Собрать раму дна поз 1 (черт. 7081 010 100 100 СБ).
- К передней части рамы согласно чертежа и сечения В-В и Г-Г привернуть попарно детали поз 11, 12 и 10, начиная с деталей поз 11 и 12. Допускается предварительно собрать детали поз 11 и 12 согласно схеме сборки (см. лист 2), а затем соединить их с передней частью рамы и деталями поз 10 согласно сечению Г-Г.
- Установить детали поз 8 и 9 так чтобы их ступицы привалились по середине деталей поз 10. Установку производить одновременно с деталями поз 2 и 5.
- Установить остальные листы настели детали поз 3, 4, 6 и 7.
- Установить листы нижнего настели детали поз 13, 14, 15, 16 и 17.

- Н14, h14, ±  $\frac{H14}{2}$
- Сварку производить электродом ЭМ2 по ГОСТ 9467-75. Сварные швы по ГОСТ 5264-80 и ГОСТ 11534-75. Контроль качества швов - внешний осмотр с измерением в соответствии с ТУ 24.22415.1-95.
- Покрытие: ардуитов ВП-02 ГОСТ 12707-77, эмаль ПЭ-115 ГОСТ 6465-76.
- Сборку деталей поз 9 и 11 (настели) с рамой поз 1 см. лист 2.
- Детали поз 8, 9, 10 и 11 см. лист 2.

Кобша		7081 010 100 СБ	
Дно кобша	Лист	Масса	Начислен
Е	6112,0	1:20	
Лист 1	Листов 2		
КС ОАО НМТП			
Вариант А1			

**Г**  
М 1:20

Схема раскладки листов поз 13 - 18 (нижний настил) на раме поз 1

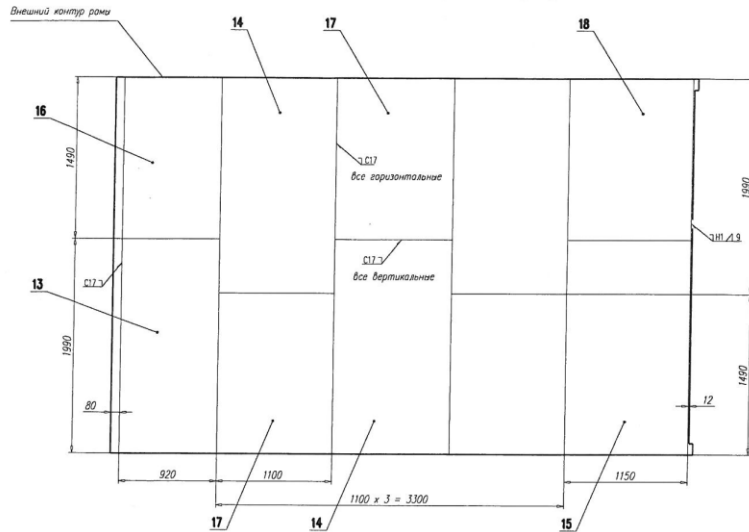

**Д**  
М 1:20

Схема раскладки листов поз 2 - 7 (насти) на раме поз 1

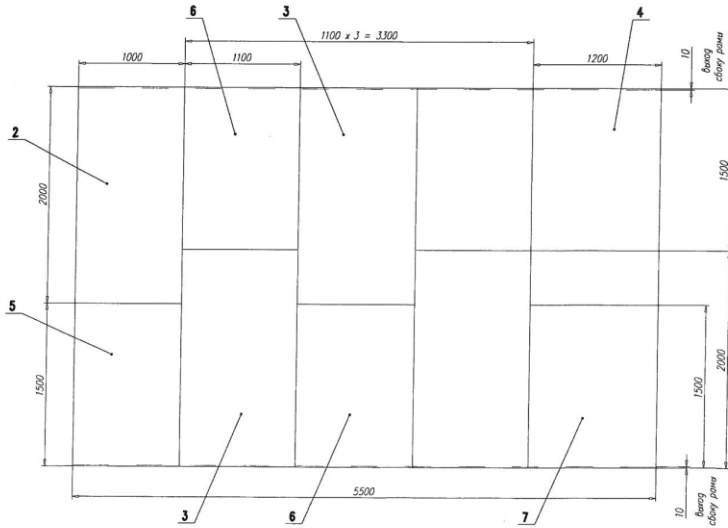

Деталь поз 8  
М 1:10

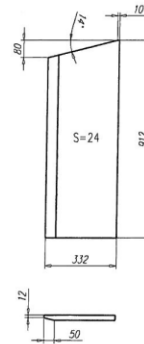

Деталь поз 9  
М 1:10



Схема соединения деталей  
поз 10 и 11  
М 1:10



Деталь поз 11  
М 1:10

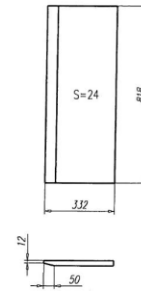
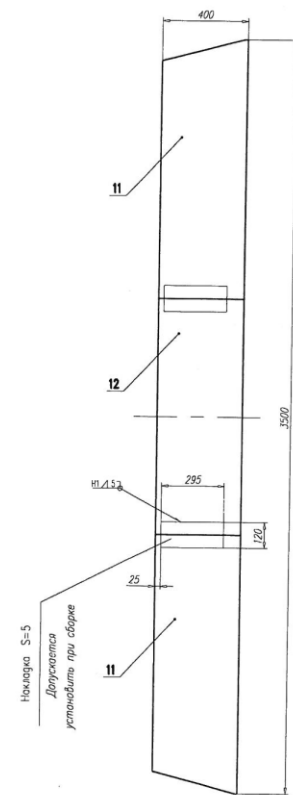
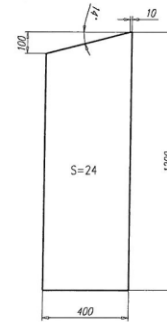

50 001 001 010 100L

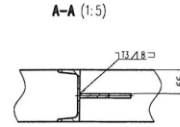
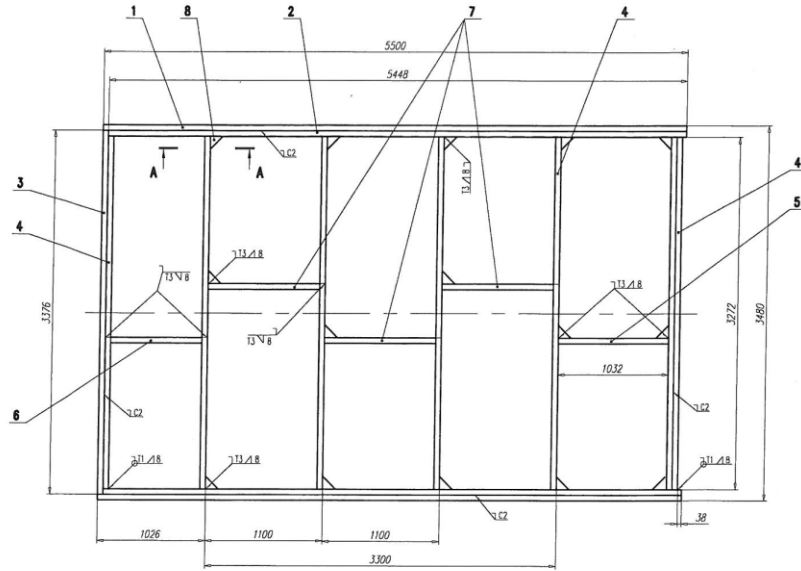

Код	Обозначение	Наименование	Кол	Примеч
		Документация		
42	7081 010 100 100 СБ	Сборочный чертеж		
		Детали		
		Швеллер 12 ГОСТ 8240-72 Ст3 ГОСТ 535-58		
64	1 7081 010 100 100 001	L = 5500	2	57,2
64	2 7081 010 100 100 002	L = 5448	2	56,7
64	3 7081 010 100 100 003	L = 3376	1	35,1
64	4 7081 010 100 100 004	L = 3272	7	34,0
64	5 7081 010 100 100 005	L = 1032	1	10,7
64	6 7081 010 100 100 006	L = 96,3	1	10,0
64	7 7081 010 100 100 007	L = 1095	3	11,4
64	8 7081 010 100 100 008	Носик	15	3,5
		Лист 6.10 ГОСТ 19903-79 3-III-Ст3 ГОСТ 15625-79		

Деталь поз 6  
М 1:5

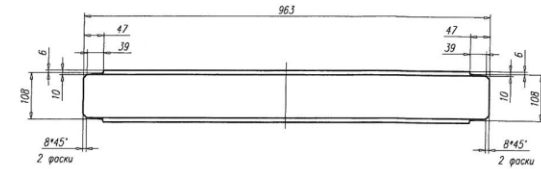

Деталь поз 7  
М 1:5

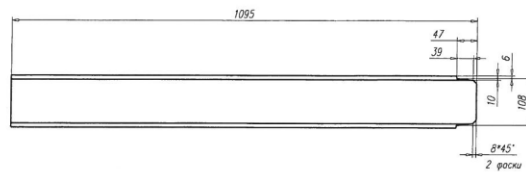

Деталь поз 8  
М 1:2

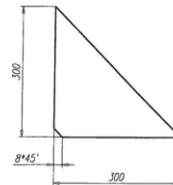

1. И14, И14, ±  $\frac{114}{2}$
2. Сварку производить электродом Э42 по ГОСТ 9467-75. Сварные швы по ГОСТ 5264-80 и ГОСТ 11534-75. Контроль качества швов - визуально осмотром с измерением в соответствии с ТУ 24.22415.1-95.
3. Покрытие: грунтовка ВГ-02 ГОСТ 12707-77, эмаль ПЭ-115 ГОСТ 6465-76.

Коды				Лист	Масса	Масштаб
7081 010 100 100 СБ				Е	609,0	1:20
Исполн	Лист	М. дата	Проверен	Рама дна		
Дизайн	Графический	15.04.1979	15.04.1979	Лист 1 из 1		
Дораб	Механик	02.01.80	02.01.80	КБ ОАО НМТП		
Нач. КБ	Графический	02.01.80	02.01.80	Выполн. И		
Инженер	Фабрика	02.01.80	02.01.80			

7081 010 000 СБ

## Доработка места крепления крюка

Фрагмент конструкции ковша  
(место крепления крюка на борту)

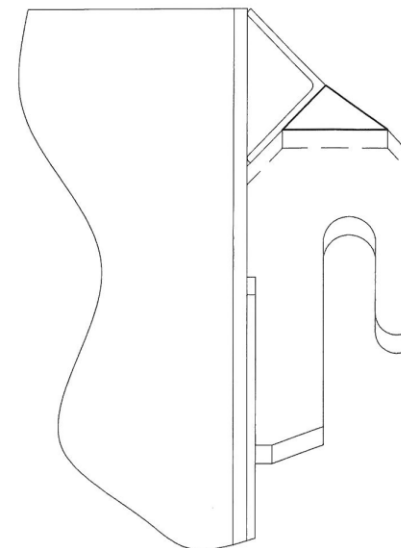
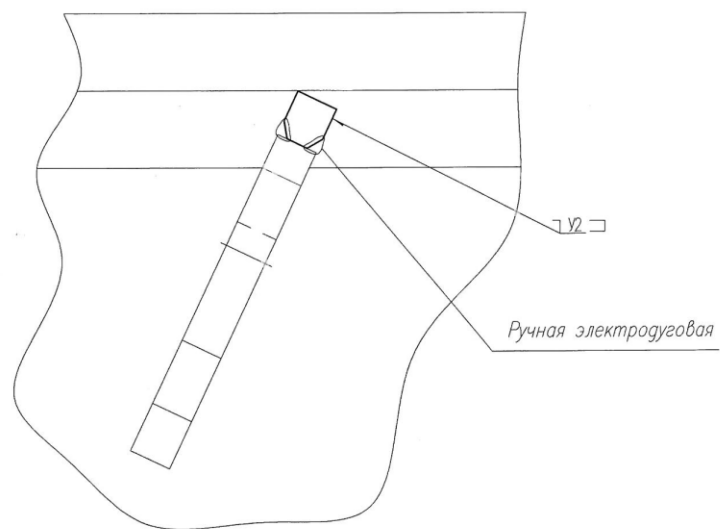

Деталь поз. 1

М 1:2

Лист Б-ПН-50 ГОСТ 19903-74  
Ст3сп ГОСТ 14637-89

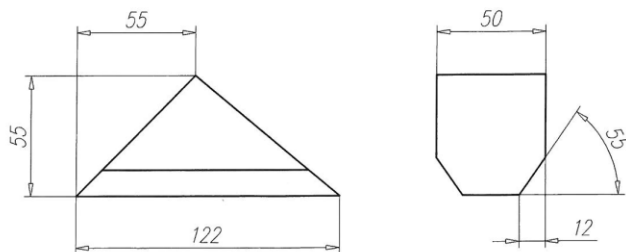

Доработка выполнить на ранее изготовленных ковшах

1. Н14, h14,  $\pm \frac{IT14}{2}$ .
2. Сварку производить электродами Э42 по ГОСТ 9467-75. Сварные швы по ГОСТ 5264-80 и ГОСТ 11534-75. Контроль качества швов - внешним осмотром с измерением в соответствии с ТУ 24.224153-95.
3. Покрытие: грунтовка ВЛ-02 ГОСТ 12707-77, эмаль ПФ-115 ГОСТ 6465-76.

Изм.	Лист	№ докум.	Подпись	Дата

7081 010 000 СБ

Лист  
2

Формат А3



7103 000 000 СБ

УТВЕРЖДАЮ  
 главный инженер порта  
 А. Г. Соловьевич  
 2012 г.

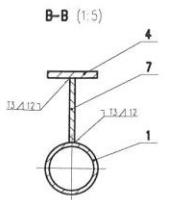
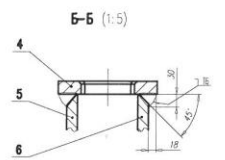
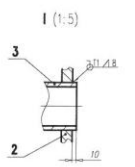
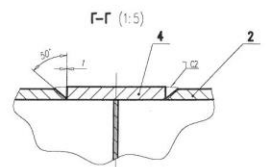
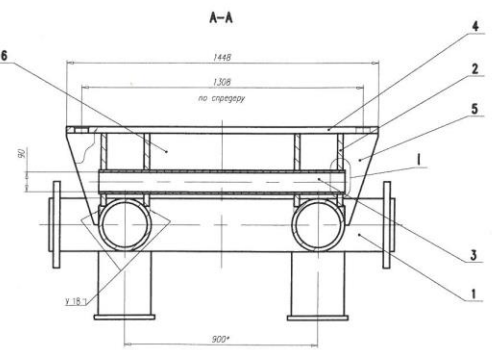
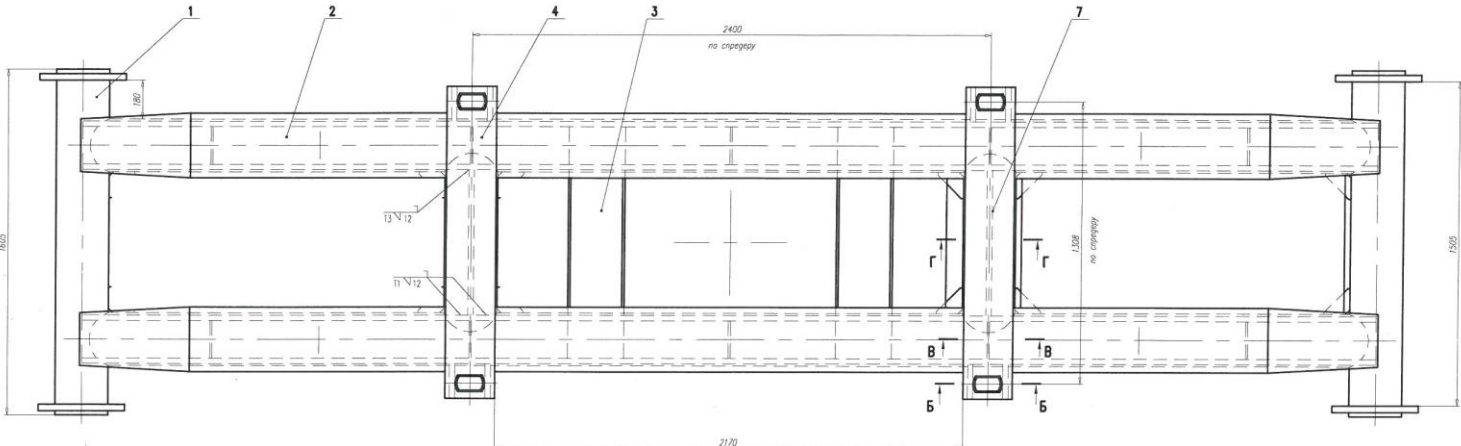
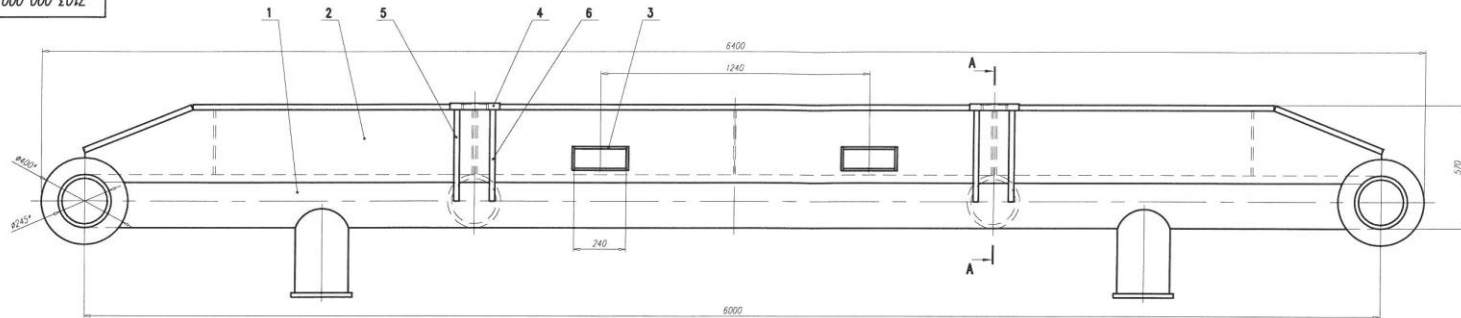

Техническая характеристика

1. Назначение: проверка груза весом 50 тн с помощью карбонового спредера
2. Масса груза, кг: 50000
3. Масса рамы, кг: 5400
4. Грузоподъемность рамы, кг: 50000

Технические требования

1. ± 1/14/2
2. Сварку производить электродами Э42А ГОСТ 9467-75. Сварные швы по ГОСТ 5264-80. Контроль качества сварных швов производить в соответствии с ТУ 24.22.4153-95.
3. Подвеску испытать в соответствии с "Правилами устройства и безопасной эксплуатации грузоподъемных кранов"
4. Маркировка: инвентарный номер, грузоподъемность, дату испытания
5. Металлоконструкция прогрунтовать грунтовыми В0-02 ГОСТ 20707-77 и покрыть эмалью ПВ-115 ГОСТ 6463-76. Цвет согласовать с заказчиком
6. Остальные требования по ТУ 24.22.4153-95.
7. \* Размеры для справок

ОТ и №	Пустотин		
Г.А. титов	Левобед		
Подпись	Фамилия	Подп.	Дата
СОГЛАСОВАНО			

ГЭП		7103 000 000 СБ	
№	Лист	Масштаб	Масштаб
№	5400,0	1:10	
Рама к судовому спредеру		Лист 1	Листов 2
Собраный чертёж		КБ ОАО НМТП	

7103 000 000 СБ

Схема работы рамы с карачельным спредером

М 1:20

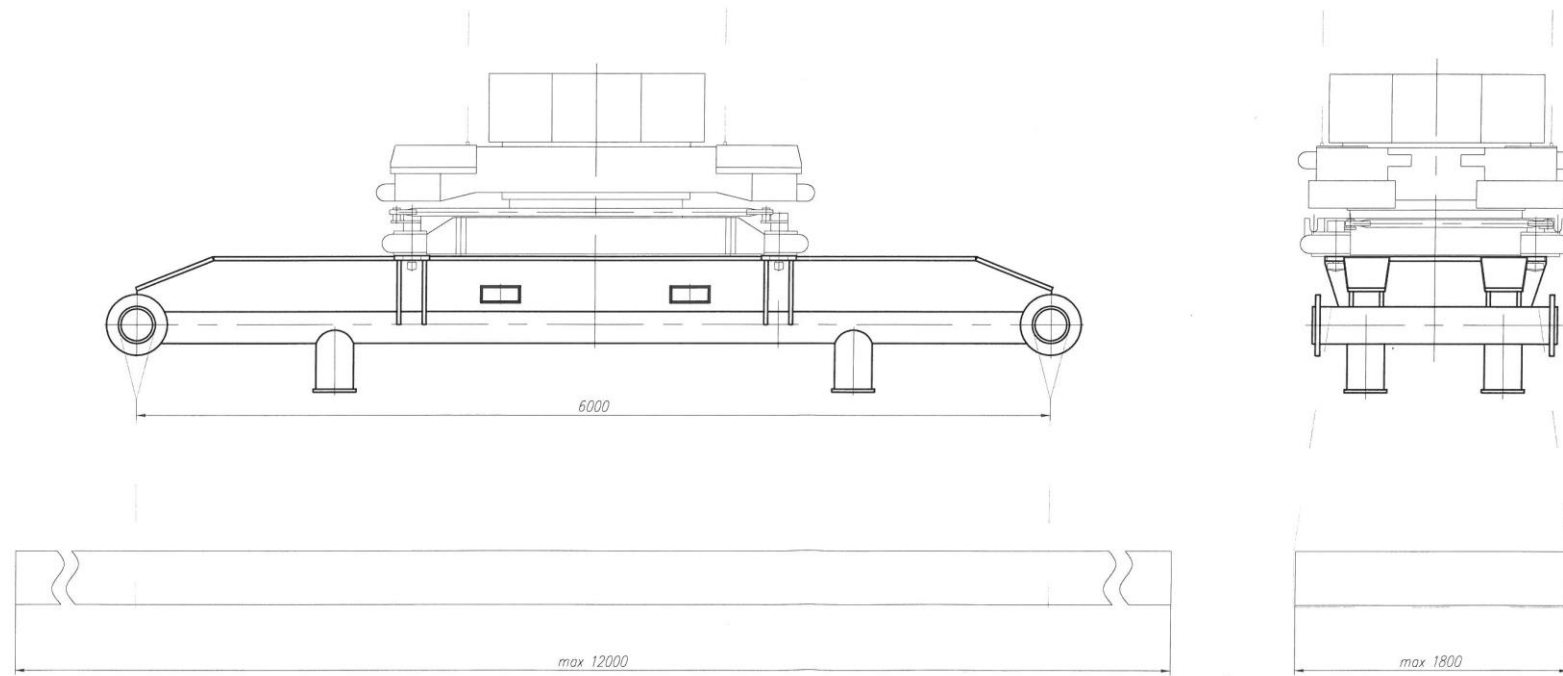

Изм.	Лист	№ докум.	Подпись	Дата

7103 000 000 СБ

Лист  
2

Формат А2

Формат	Зона	Позиция	Обозначение	Наименование	Кол.	Примеч.
				<u>Документация</u>		
A1			7103 000 000 СБ	Сборочный чертеж		
				<u>Сборочные единицы</u>		
A2	1		7103 100 000 СБ	Основание	1	3658,0
A2	2		7103 200 000 СБ	Усиление	2	1039,0
A2	3		7103 300 000 СБ	Навильник	2	158,0
				<u>Детали</u>		
Б4	4		7103 000 004	Накладка с фитингами	2	74,0
Б4	5		7103 000 005	Ребро левое	4	9,0
Б4	6		7103 000 006	Ребро правое	4	9,0
Б4	7		7103 000 007	Связь поперечная		
				Лист Б-ПН-25 ГОСТ 19903-74 СтЗсп ГОСТ 14637-89		
				675 x 300	2	40,0
ГЗП						
7103 000 000 СБ						
Изм	Лист	№ документа	Подпись	Дата	Литер	Лист
Разраб.		Гребенников	<i>СГ</i>	06.12		
Пров.		Ахмеров	<i>ОУ</i>	06.12	1	1
Нач. КБ		Гребенников	<i>СГ</i>	06.12	ОАО НМТП КБ	
Н.контр.		Вдовина	<i>ВВ</i>	06.12		

Формат А4

Формат	Зона	Позиция	Обозначение	Наименование	Кол.	Примеч.
				<u>Документация</u>		
A1			7103 100 000 СБ	Сборочный чертеж		
				<u>Детали</u>		
Б4	1		7103 100 001	Продольная труба	2	1302,0
				Труба 245 x 20 ГОСТ 8732-70 Б СтЗсп ГОСТ 8731-74		
Б4	2		7103 100 002	Поперечина	2	177,0
				То же L=1605		
Б4	3		7103 100 003	Связь	2	88,0
Б4	4		7103 100 004	Нога	4	41,0
Б4	5		7103 100 005	Торец	4	32,0
				Лист Б-ПН-30 ГОСТ 19903-74 СтЗсп ГОСТ 14637-89		
Б4	6		7103 100 006	Ребро	12	5,6
				Лист Б-ПН-10 ГОСТ 19903-74 СтЗсп ГОСТ 14637-89		
Б4	6		7103 100 006	Пятка	4	8,6
				Лист Б-ПН-20 ГОСТ 19903-74 СтЗсп ГОСТ 14637-89		
				Лист Б-ПН-5 ГОСТ 19903-74 СтЗсп ГОСТ 14637-89		
Б4	7		7103 100 007	1500 x 654	2	39,0
Б4	8		7103 100 008	2000 x 654	1	51,0
Раздел проекта						
7103 100 000 СБ						
Изм	Лист	№ документа	Подпись	Дата	Литер	Лист
Разраб.		Гребенников	<i>СГ</i>	06.12		
Пров.		Ахмеров	<i>ВУ</i>	06.12	1	2
Нач. КБ		Гребенников	<i>СГ</i>	06.12	ОАО НМТП КБ	
Н.контр.		Вдовина	<i>ВВ</i>	06.12		

Формат А4

7103 100 000 СБ

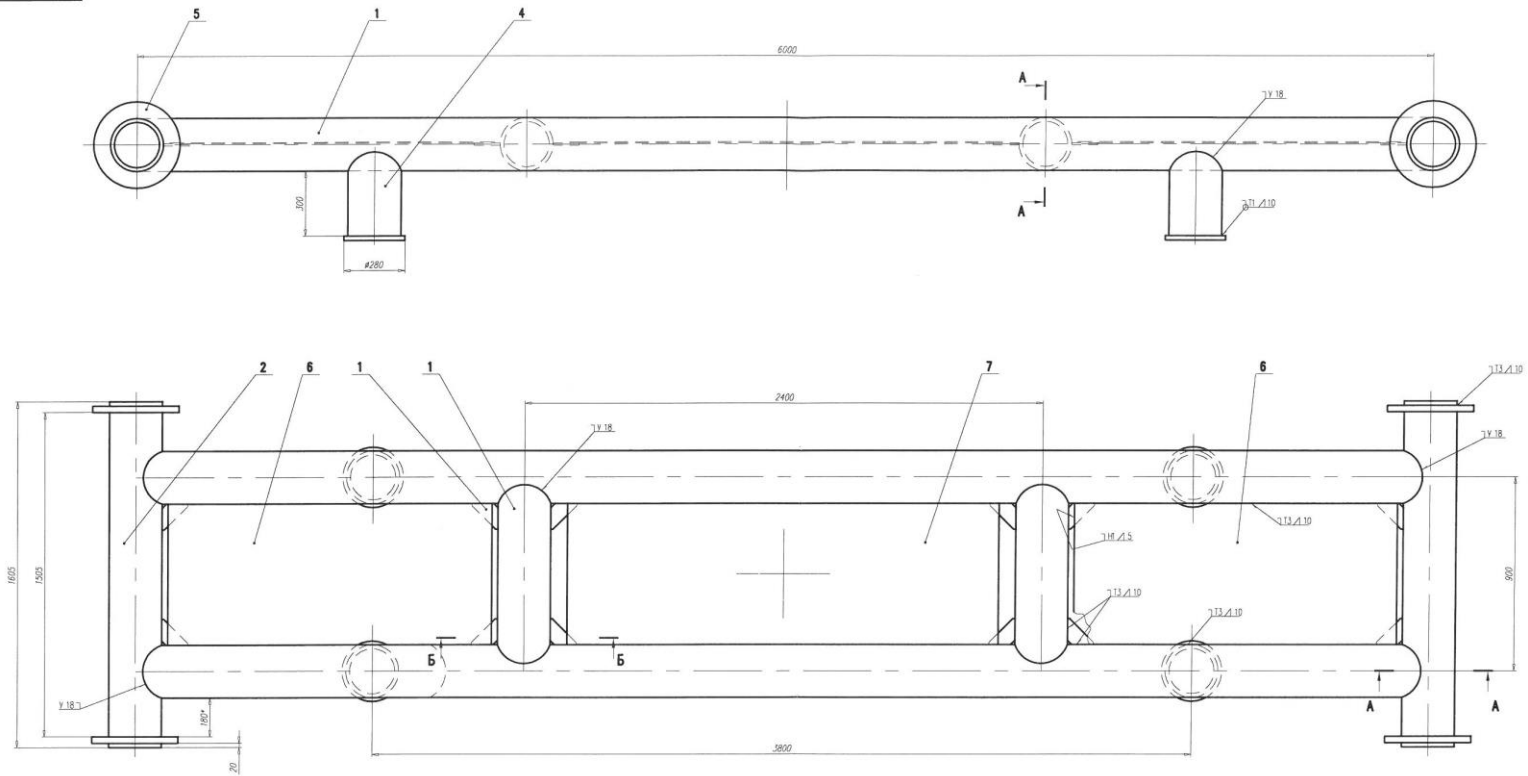

А-А (1:4)

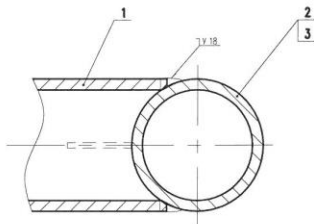

Б-Б (1:4)

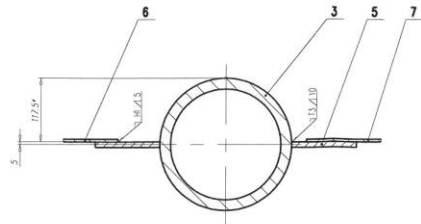

1. Н14, н14, ± П14/2.
2. Сварку производить электродами Э42 по ГОСТ 9467-75. Сварные швы по ГОСТ 5264-80 и ГОСТ 11534-75. Контроль качества швов - внешним осмотром с измерением по ГОСТ 3242-79.
3. Покрытие: грунтовка ВП-02 ГОСТ 12707-77, эмаль ПЭ-115 ГОСТ 6465-76.

Рамы к сурьдому стиреру			
7103 100 000 СБ			
Лист	Масса	Масштаб	
1	3658,0	1:10	
Лист 1 из 2		Лист 2 из 2	
Сварочный чертеж		КБ ОАО НМТП	
Версия: 1/1			

Деталь поз 5  
М 1:5

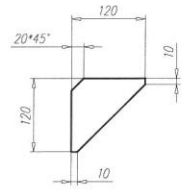

Деталь поз 1  
М 1:10

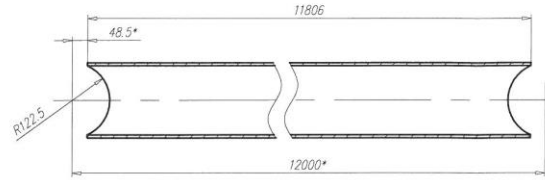

Деталь поз 3  
М 1:10

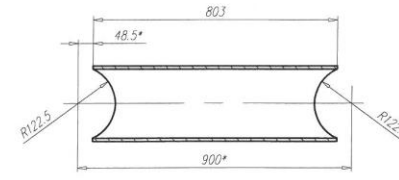

Деталь поз 4  
М 1:10

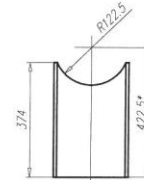

Деталь поз 4  
М 1:10

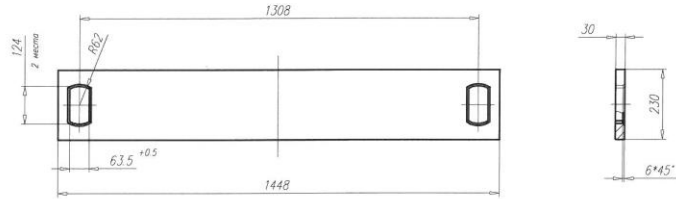

Деталь поз 5  
М 1:10

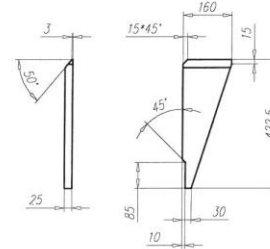

Деталь поз 6  
М 1:10

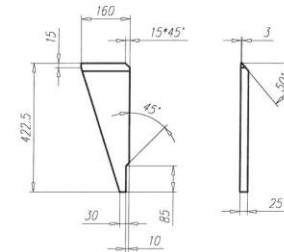

Деталь поз 4  
М 1:5

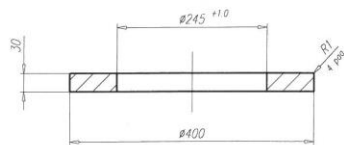

Изм.	Лист	№ докум.	Подпись	Дата

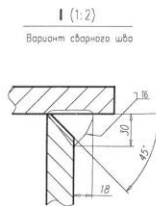
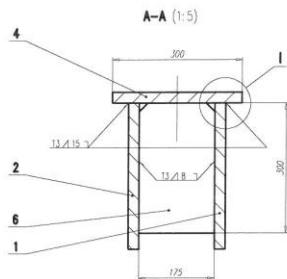
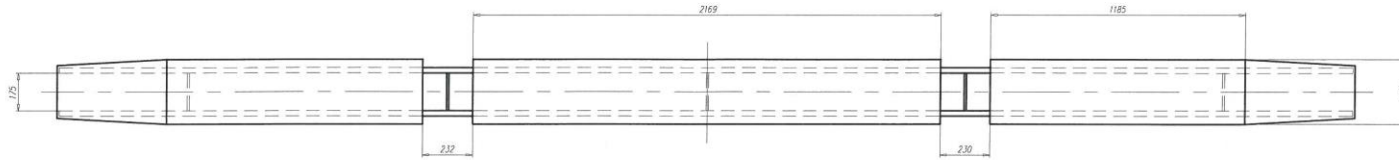
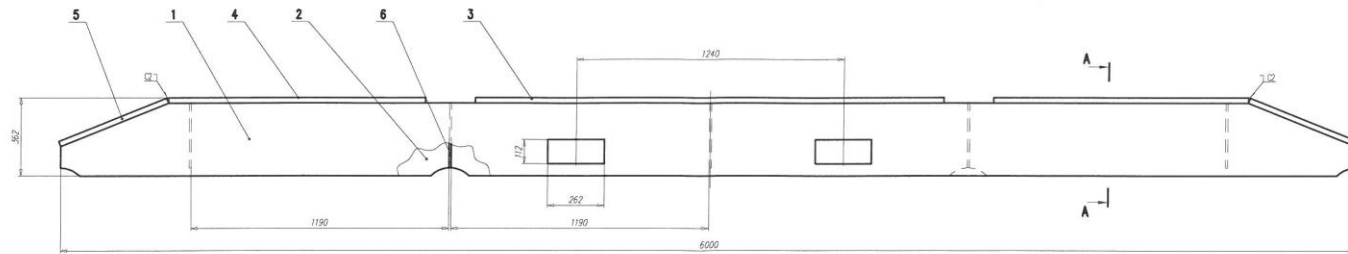

Код	Наименование	Обозначение	Кол	Примеч
	Документация			
A1	7103 200 000 СБ	Сборочный чертеж		
	Детали			
B4	1	7103 200 001	1	Стенка передняя Лист Б-ПН-25 ГОСТ 19903-74 Стенка ГОСТ 14637-89
B4	2	7103 200 002	1	Стенка задняя То же
B4	3	7103 200 003	1	Полоза средняя То же 2169 x 300
B4	4	7103 200 004	2	Полоза короткая То же 1185 x 300
B4	5	7103 200 005	2	Полоза наклонная То же
B4	6	7103 200 006		Распорка Лист Б-ПН-10 ГОСТ 19903-74 Стенка ГОСТ 14637-89 300 x 175

1. Н14, н14, ± 1/14/2
2. Сварку производить электродами Э42 по ГОСТ 9467-75. Сварные швы по ГОСТ 5264-80 и ГОСТ 11534-75. Контроль качества швов - визуальный осмотр с измерением по ГОСТ 3242-79.

3. Покрывать грунтовка ВГ-02 ГОСТ 12707-77, эмаль ПЭ-115 ГОСТ 6465-76.
4. При выполнении стенок (поз 1 и 2) из отдельных листов, листы сваривать стыковым швом с подкладками расположенными с внутренней стороны усиления

Рамка к сборочному чертежу			
7103 200 000 СБ			
Изм.	Лист	№ докум.	Шкала
	1	01.10.14	1:10
Исполнение	Лист	1	Листов 2
Сборочный чертеж			КБ ОАО НМТП

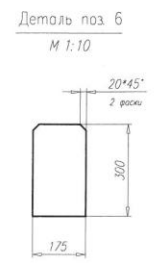
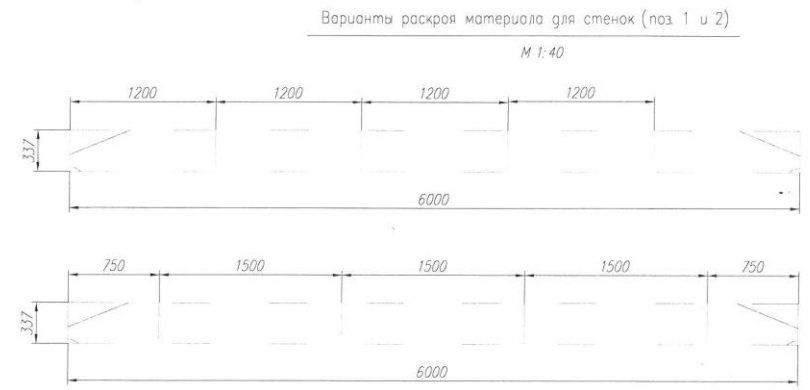
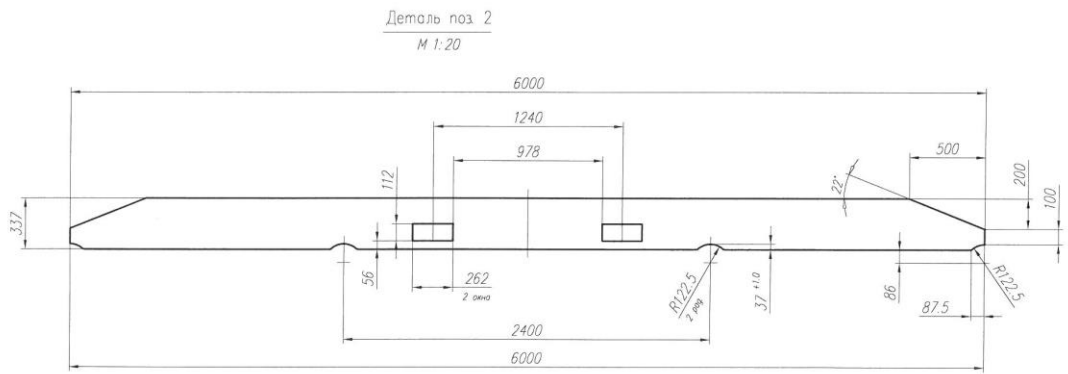
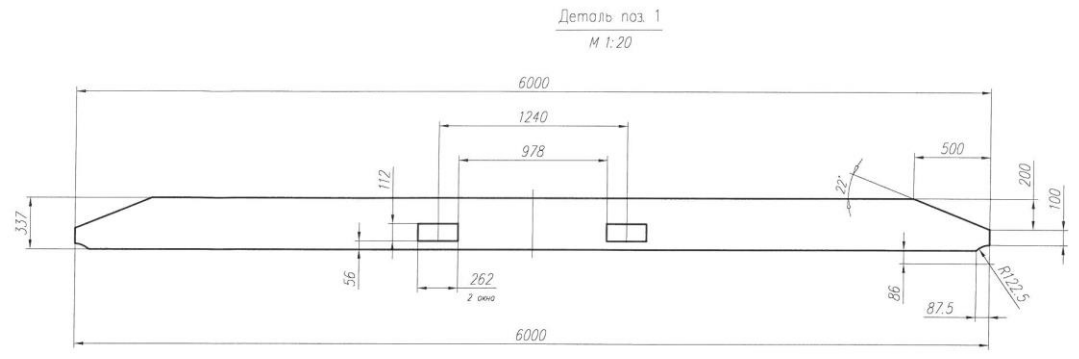
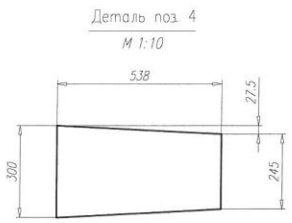

Изм.	Лист	№ формул	Подпись	Дата

7103 300 000 СБ

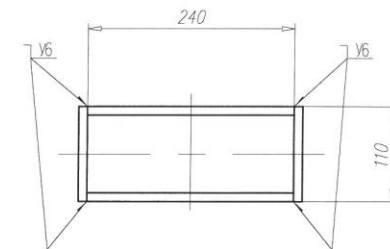
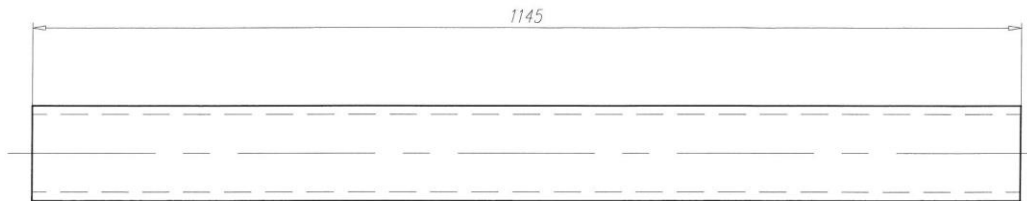

1. H14, h14,  $\pm \frac{1714}{2}$
2. Сварку производить электродами Э42 по ГОСТ 9467-75. Сварные швы по ГОСТ 5264-80 и ГОСТ 11534-75. Контроль качества швов - внешним осмотром с измерением по ГОСТ 3242-79.
3. Покрытие: грунтовка ВЛ-02 ГОСТ 12707-77, эмаль ПФ-115 ГОСТ 6465-76.

Рама к судовому спредеру					
7103 300 000 СБ					
Изм.	Лист	N докум.	Подпись	Дата	
Разроб.		Гребенников	<i>С.А.</i>	06.12	Навильник
Пров.		Ахмеров	<i>А.М.</i>	06.12	
И.контр.		Вдовина	<i>В.В.</i>	06.12	Лист Б-ПН-10 ГОСТ 19903-74 СтЗсп ГОСТ 14637-89

Лит	Масса	Масштаб
Е	158,0	1:5
Лист 1		Листов

КБ ОАО НМТП

Формат А3

### 3. Проект договора

#### ДОГОВОР ПОСТАВКИ №

г. Новороссийск

« » \_\_\_\_\_ 201\_\_ г.

ОАО «Новороссийский морской торговый порт», именуемое в дальнейшем «Покупатель», в лице исполнительного директора Матвиенко Юрия Викторовича, действующего на основании доверенности №2110-07/270 от 19.12.2012 года с одной стороны, и \_\_\_\_\_, именуемое в дальнейшем «Поставщик», в лице \_\_\_\_\_, действующего на основании \_\_\_\_\_, с другой стороны, заключили настоящий Договор о нижеследующем:

#### 1. ПРЕДМЕТ ДОГОВОРА

- 1.1. Поставщик обязуется поставить Покупателю **ковши г/п 40 тонн и рамы к судовому спредеру**, далее - Товар, а Покупатель обязуется принять и оплатить Товар в порядке и на условиях настоящего Договора. Общая стоимость договора составляет \_\_\_\_\_ (\_\_\_\_\_) рублей.
- 1.2. Наименование, количество, качество, ассортимент, цена и сроки поставки товаров согласовываются Сторонами в Приложении.
- 1.3. Приложение является неотъемлемой частью данного Договора.
- 1.4. Поставщик гарантирует, что на момент заключения Договора Товар в споре и под арестом не состоит, не является предметом залога и не обременен другими правами третьих лиц.

#### 2. КАЧЕСТВО И КОМПЛЕКТНОСТЬ

- 2.1. Качество и комплектность поставляемого Товара должно соответствовать ГОСТу, техническому заданию, подтверждаться сертификатами качества.
- 2.2. Если в течение срока гарантии поставленный Товар окажется дефектным или не будет соответствовать условиям Договора, Поставщик обязан за свой счет и по своему выбору либо устранить дефекты, либо заменить дефектный Товар новым доброкачественным. Товар должен быть поставлен и заменен в срок не более 30 дней с момента получения рекламации, которая направляется Покупателем в адрес Поставщика почтовым отправлением или факсимильной связью. В случаях нарушения срока устранения дефектов или замены Товара, Поставщик уплачивает Покупателю неустойку (штраф, пеню) в размере 0,1% от стоимости недоброкачественного Товара за каждый день просрочки.
- 2.3. На Товар устанавливается гарантийный срок 12 месяцев с момента перехода права собственности Товара Покупателю.
- 2.4. Товар должен быть затарен (упакован) надлежащим образом, обеспечивающим его сохранность при перевозке и хранении или в соответствии с требованиями ГОСТов, ТУ, если к таре (упаковке) установлены обязательные требования.
- 2.5. На тару (упаковку) Товара должна быть нанесена маркировка в соответствии с требованиями законодательства РФ.

#### 3. СРОКИ И ПОРЯДОК ПОСТАВКИ

- 3.1. Поставка Товара осуществляется силами и за счет Поставщика на склад Покупателя по адресу: г. Новороссийск ул. Портовая, 14.
- 3.2. Поставщик вправе отгружать Товар отдельными частями по согласованию с Покупателем.
- 3.3. Основанием для поставки Товара является подписание Сторонами настоящего Договора и Приложения, являющегося неотъемлемой частью настоящего Договора.

- 3.4 Поставщик обязан подготовить Товар к передаче Покупателю: затарить (упаковать) надлежащим образом, обеспечивающим его сохранность при перевозке и хранении, а также идентифицировать Товар путем нанесения наклеек, содержащих наименование Покупателя, наименование и количество Товара, дату нанесения наклеек.
- 3.5 Покупатель обязан совершить все необходимые действия, обеспечивающие принятие Товара.
- 3.6 Приемка Товара по качеству и количеству производится при его вручении Покупателю в соответствии с Инструкциями о порядке приемки продукции производственно-технического назначения и товаров народного потребления по количеству и качеству, утвержденными Постановлениями Госарбитража СССР от 25.04.1966 № П-7 и от 15.06.1965 № П-6.
- 3.7 Если при приемке будет обнаружено несоответствие Товара указанным условиям настоящего Договора и Приложением к нему по количеству, Покупатель в течение трех дней информирует об этом Поставщика почтовым отправлением с уведомлением о вручении или факсимильной связью. В течение согласованного сторонами срока после получения претензии, Поставщик обязуется за свой счет допоставить Товар Покупателю. При уклонении Поставщика от поставки товара в согласованном сторонами объеме и срок, Покупатель вправе предъявить Поставщику требование об оплате штрафа в размере 0,1% от стоимости не поставленного в срок Товара за каждый день просрочки.
- 3.8 Право собственности на Товар переходит к Покупателю при передаче Товара Покупателю по накладной.
- 3.9 Риск случайной гибели или случайного повреждения Товара переходит к Покупателю при передаче Товара Покупателю.
- 3.10 Вместе с Товаром Поставщик обязуется передать Покупателю документы на него, указанные в Приложении к настоящему Договору.
- 3.11 Товар поставляется в таре (упаковке), остающейся в распоряжении Покупателя.

#### **4. ЦЕНЫ И ПОРЯДОК РАСЧЕТОВ**

- 4.1 Покупатель производит оплату поставленного Товара в срок не позднее 10 (десяти) календарных дней с даты поступления Товара на склад Покупателя в размере 97,5 % стоимости договора, что составляет \_\_\_\_\_ рублей, в т.ч. НДС \_\_\_\_\_ рублей.. Оплата производится Покупателем на основании счета, счета-фактуры выставленного Поставщиком и товарной накладной.  
Сумма в размере 2,5% от цены Договора оплачивается Поставщику по истечении гарантийного периода. Сумма удержания может быть выплачена Подрядчику до истечения гарантийного периода при условии предоставления Заказчику безотзывной банковской гарантии на сумму удержания, срок банковской гарантии должен составлять - дата истечения гарантийного периода плюс 5 дней. Расходы по оформлению банковской гарантии производятся за счет Поставщика.
- 4.2 Цена Товара, установленная Приложением к настоящему Договору, включает в себя все налоги, сборы и пошлины, стоимость доставки и тары (упаковки), является окончательной и пересмотру не подлежит.
- 4.3 Все расчеты по Договору производятся в безналичном порядке путем перечисления денежных средств на расчетный счет Поставщика. Обязательства Покупателя по оплате считаются исполненными на дату списания денежных средств с корреспондентского счета банка Покупателя.

#### **5. ОТВЕТСТВЕННОСТЬ СТОРОН**

- 5.1 За невыполнение или ненадлежащее выполнение своих обязательств, Стороны несут ответственность, предусмотренную действующим Законодательством РФ.
- 5.2 В случае убытков, понесенных одной из Сторон и связанных с исполнением данного Договора, виновная Сторона несет ответственность по возмещению убытков. Под убытка-

ми понимаются расходы, которые Сторона, чье право нарушено, произвела или должна будет произвести для восстановления нарушенного права (реальный ущерб), а также не-полученные доходы, которые Сторона получила бы при обычных условиях гражданского оборота, если бы ее права не были нарушены (упущенная выгода).

- 5.3 В случае поставки Товара позднее сроков, установленных настоящим Договором и Приложениями к нему, Покупатель вправе в одностороннем порядке предъявить Поставщику требование об оплате штрафа (пени) в размере 0,1% от стоимости не поставленного в срок Товара за каждый день просрочки
- 5.4 В случае оплаты за поставку Товара позднее сроков, установленных настоящим Договором, Поставщик вправе требовать оплаты штрафа в размере 0,1% от стоимости неоплаченного Товара за каждый день просрочки.

## **6. СРОК ДЕЙСТВИЯ, ИЗМЕНЕНИЕ И ДОСРОЧНОЕ РАСТОРЖЕНИЕ ДОГОВОРА**

- 6.1. Договор вступает в силу с момента его подписания сторонами и действует до исполнения сторонами обязательств по договору.
- 6.2. Все изменения и дополнения к Договору действительны, если совершены в письменной форме и подписаны обеими Сторонами. Соответствующие дополнительные соглашения Сторон являются неотъемлемой частью Договора.
- 6.3. Договор может быть досрочно расторгнут по соглашению Сторон, либо по требованию одной из Сторон в порядке и по основаниям, предусмотренным действующим законодательством РФ.
- 6.4. Покупатель имеет право в одностороннем порядке отказаться от Договора, уведомив Поставщика за 30 (тридцать) календарных дней до планируемой даты расторжения Договора.
- 6.5. Покупатель имеет право в одностороннем порядке отказаться от исполнения договора и потребовать возврата уплаченной суммы, в случае существенного нарушения условий договора Поставщиком. К таким нарушениям относятся:
- отказ Поставщика от передачи Покупателю товара;
  - невыполнение в разумный срок Поставщиком требований Покупателя о доукомплектовании товара;
  - поставка товаров ненадлежащего качества с недостатками, которые не могут быть устранены в приемлемый для Покупателя срок;
  - неоднократное нарушение Поставщиком сроков поставки товаров.
- 6.6. Договор считается расторгнутым по основаниям, указанным в п. 6.5. настоящего Договора, с момента получения Поставщиком уведомления Покупателя об одностороннем отказе от исполнения Договора.

## **7. ЗАКЛЮЧИТЕЛЬНЫЕ УСЛОВИЯ**

- 7.1. Настоящий Договор составлен в 2 (двух) экземплярах, имеющих равную юридическую силу.
- 7.2. Все споры, вытекающие из настоящего Договора, подлежат рассмотрению в Арбитражном суде Краснодарского края.

## **8. ПРИЛОЖЕНИЕ:**

## **9. ЮРИДИЧЕСКИЕ АДРЕСА И БАНКОВСКИЕ РЕКВИЗИТЫ СТОРОН**

**ПОСТАВЩИК:**

**ПОКУПАТЕЛЬ:**

ОАО «НОВОРОССИЙСКИЙ МОРСКОЙ  
ТОРГОВЫЙ ПОРТ»  
353901, г. Новороссийск, ул. Портовая, 14  
ИНН 2315004404, КПП 997650001  
Тел.: (861 7) 602131 / 602965  
Факс: (861 7) 602203 / 604213 /  
602212  
р/с 40702810952460102191  
в отделение №8619 Сбербанка России  
г. Краснодар  
к/с 30101810100000000602  
БИК 046015602

ОТ ПОСТАВЩИКА

ОТ ПОКУПАТЕЛЯ

ОАО «Новороссийский морской торговый порт»

Приложение №1 к договору поставки №\_\_\_\_\_

#### СПЕЦИФИКАЦИЯ ПОСТАВЛЯЕМОГО ТОВАРА

№	Наименование	Ед. изм.	Кол-во	Цена за 1 единицу с НДС	Общая стоимость
1	Ковш г/п 40 тонн, чертеж 7081 010 000 СБ.	шт.	5		
2	Рама г/п 50 тонн к судовому спредеру, чертеж 7103 000 000 СБ.	шт.	2		

Доставка Товара осуществляется до склада г. Новороссийск (ул. Портовая 14).

Цена на Товар, указанная в договоре и спецификации является фиксированной на весь период поставки.

Срок поставки: \_\_\_\_ ( ) рабочих дней со дня подписания договора.

Общая стоимость Товара - \_\_\_\_\_ рублей, в т.ч НДС - 18% \_\_\_\_\_ рублей.

#### 4. Общие требования

##### 4.1 Общие требования к заявкам на участие в запросе предложений

4.1.1 Участник должен подготовить заявку на участие в запросе предложений, включающую в себя письмо о подаче оферты (форма №1), коммерческое предложение (форма №2). Кроме того, каждый участник должен представить: анкету участника запроса предложений (форма №3), справку о перечне и годовых объемах выполнения аналогичных договоров с подробным указанием всех покупателей (форма №4), справку о материально-технических ресурсах (форма 5), копии регистрационных и уставных документов, заверенные печатью участника запроса предложений (для ИП, дополнительно, - копию паспорта), заверенную участником бухгалтерскую от-

четность за последний отчетный период текущего года и за два предшествующих ему календарных года, с подтверждением об их получении налоговой инспекцией; копию документа, подтверждающего полномочия лица на осуществление действий от имени участника запроса предложений в случае необходимости – копию доверенности, выданной и оформленной в соответствии с гражданским законодательством, оригинал или нотариально заверенную копию выписки из Единого государственного реестра юридических лиц, заверенную участником копию разрешения на применение технических устройств, выданное Федеральной службой по экологическому, технологическому и атомному надзору.

4.1.2 Участник имеет право подать только одну заявку на участие в запросе предложений. В случае нарушения этого требования все предложения такого Участника отклоняются без рассмотрения по существу.

4.1.3 Участник запроса предложений не допускается к участию в запросе предложений в случае:

- несоответствия заявки на участие в запросе предложений требованиям документации, в том числе если:

- заявка не соответствует форме документации и (или) не имеет в содержании обязательной информации согласно требованиям документации.
- заявка не соответствует техническому заданию.
- документы не подписаны должным образом.
- наличие просроченной задолженности перед предприятиями Группы ОАО «НМТП», а именно ОАО «НМТП», ОАО «Флот НМТП», ОАО «НЗТ», ОАО «ИПП», ОАО «НСРЗ», ОАО «НЛЭ», ООО «ПТП», ЗАО «СФП», ООО «БСК», неисполненные просроченные обязательства.

Заказчик вправе осуществить проверку указанных в заявке на участие в запросе предложений производственных возможностей участника закупки, в том числе с выездом в места базирования, с оформлением соответствующего акта проверки до подведения итогов запроса предложений, а также запросить копии документов, подтверждающих право собственности или документа, подтверждающего иное основания законного владения. В случае не соответствия сведений при проверке данных, указанных в заявке участника, Заказчик вправе отклонить данную заявку.

4.1.4 Каждый документ, входящий в заявку, должен быть подписан лицом, имеющим право в соответствии с законодательством Российской Федерации действовать от лица Участника без доверенности, или надлежащим образом, уполномоченным им лицом на основании доверенности (далее – уполномоченное лицо). В последнем случае оригинал или нотариально заверенная копия доверенности прикладывается к заявке.

4.1.5 Для участия в проведении запроса предложений претендент должен подать оригинал заявки (все документы должны быть прошиты, пронумерованы, скреплены печатью организации и подписью руководителя) на бумажном носителе (в запечатанном конверте), 1 копию заявки на бумажном носителе (не сшивать) и сканированную копию оригинала заявки в формате pdf на электронном носителе на участие в запросе предложений в адрес Заказчика не позднее срока установленного п.5.1 настоящей документации. Копии заявки подготавливаются путем ксерокопирования оригиналов каждого документа, входящего в заявку после их подписания и заверения печатью. В случае непредставления заявки в указанный срок Участник не допускается к участию в запросе предложений.

4.1.6 Перед подачей заявка на участие в запросе предложений и ее копия должны быть надежно запечатаны в конверты (пакеты, ящики и т.п.). Заявка на участие в запросе предложений запечатывается в конверт, обозначаемый

- словами «Заявка на участие в запросе предложений». Копия заявки на участие в запросе предложений запечатывается в конверт, обозначаемый словами «Копия».
- 4.1.7 На каждом из этих конвертов необходимо указать следующие сведения:  
Наименование и адрес Организатора запроса предложений в соответствии с пунктом 1.1 документации по запросу предложений;  
Полное фирменное наименование Участника размещения заказа и его почтовый адрес;
- 4.1.8 Запечатанные конверты с заявкой на участие в запросе предложений и ее копией помещаются в один внешний конверт, который также должен быть надежно запечатан. На внешнем конверте указывается следующая информация:  
Наименование и адрес Организатора запроса предложений в соответствии с пунктом 1.1 документации по запросу предложений;  
Полное фирменное наименование участника размещения заказа.  
Наименование конкурентной процедуры в соответствии с извещением о проведении запроса предложений.  
Слова «Не вскрывать до 15 часов 00 минут 25 апреля 2013 года».
- 4.1.9 Участники размещения заказа должны обеспечить доставку своих заявок на участие в запросе предложений по адресу Организатора запроса предложений: 353900, г. Новороссийск, ул. Мира, дом 2, кабинет 406;
- 4.1.10 Ответственный за прием заявок на участие в запросе предложений: Зайцев Владимир Александрович–Отдел тендеров и экспертиз ОАО «НМТП» тел.: (8617) 60-49-38.
- 4.1.11 Каждый документ, входящий в заявку, должен быть скреплен печатью Участника.
- 4.1.12 Никакие исправления в тексте заявки не имеют силу, за исключением тех случаев, когда эти исправления заверены рукописной надписью «исправленному верить» и собственноручной подписью уполномоченного лица, расположенной рядом с каждым исправлением.
- 4.2 Требования к сроку действия заявке на участие в запросе предложений
- 4.2.1 Заявка на участие в запросе предложений действительна в течение срока, указанного Участником в письме о подаче оферты (пункт 4.5). В любом случае этот срок не должен быть менее, чем **60 календарных дней** со дня, следующего за днем окончания приема заявок.
- 4.3 Требования к языку заявки на участие в запросе предложений
- 4.3.1 Все документы, входящие в заявку на участие в запросе предложений, должны быть подготовлены на русском языке.
- 4.4 Требования к валюте заявки на участие в запросе предложений
- 4.4.1 Все суммы денежных средств в документах, входящих в заявку на участие в запросе предложений, должны быть выражены в российских рублях.
- 4.5 Подготовка письма о подаче оферты
- 4.5.1 Основным документом, определяющим суть заявки на участие в запросе предложений, является письмо о подаче оферты. Письмо о подаче оферты должно быть подготовлено в строгом соответствии с формой, установленной в настоящей Документации по запросу предложений.- Письмо о подаче оферты (форма 1)

#### 4.6 Подготовка коммерческого предложения

- 4.6.1 Коммерческое предложение должно быть подготовлено в строгом соответствии с формой, установленной в настоящей Документации по запросу предложений – 11.2. Коммерческое предложение (форма 2).
- 4.6.2 Коммерческое предложение должно быть подготовлено в полном соответствии с условиями, изложенными в Запросе предложений.
- 4.6.3 В состав цен (статей расходов) должны быть включены все налоги и другие обязательные платежи, а также все скидки.

#### 4.7 Цена и валюта заявки на участие в запросе предложений

- 4.7.1 Цена договора, предлагаемая Участником размещения заказа в заявке на участие в запросе предложений, не может превышать начальной (максимальной) цены договора, указанной в Извещении о проведении запроса предложений. В случае если цена договора, указанная в заявке и предлагаемая Участником размещения заказа, превышает начальную (максимальную) цену договора, данная заявка отклоняется комиссией по запросу предложений на основании ее несоответствия требованиям, установленным документацией по запросу предложений.

### 5. Подача заявок на участие в запросе предложений и их прием

- 5.1 Участникам необходимо представить оригинал заявки на участие в запросе предложений на бумажном носителе в срок до **15 часов 00 минут** по Московскому времени **25 апреля 2013 года**. Ответственный за прием предложений: Зайцев Владимир Александрович – начальник отдела тендеров и экспертиз ОАО «НМТП» тел.: (8617) 60-49-38.

Заявки на участие в запросе предложений, полученные позже установленного выше срока, будут отклонены Заказчиком без рассмотрения по существу, независимо от причин опоздания.

- 5.2 В случае если на запрос предложений не поступило ни одной заявки на участие в запросе предложений, поступила только одна заявка на участие в запросе предложений или на основании результатов рассмотрения заявок на участие в запросе предложений выявлено несоответствие заявок всех участников закупки требованиям документации о закупке либо к участию в запросе предложений допущена одна заявка, то запрос предложений признается комиссией несостоявшимся.

### 6. Оценка заявок на участие в запросе предложений

В рамках оценочной стадии комиссия оценивает и сопоставляет заявки, исходя из следующих критериев:

№ п/п	Весомость %		Наименование показателя
	Уровень 1	Уровень 2	
1	80		Общая стоимость предложения*
2	20		Квалификация участников
2.1		10	Материально-технические ресурсы.
2.2		90	Опыт выполнения аналогичных работ.

\*оценивается без учета НДС

Для получения итоговой интегральной оценки для сложной системы разнотипных (имеющих разный физический смысл) показателей принята **10-бальная** шкала. При применении балльной методики по каждому из показателей устанавливает-

ся шкала допустимых балльных оценок, то есть максимально и минимально возможное количество баллов по каждому из показателей.

При оценке принято, что участник запроса предложений, давший наилучшее предложение по каждому показателю, получает по нему максимально возможные баллы, а баллы, полученные другими участниками, рассчитываются как относительные. В то же время возможно и «назначение» баллов, например, экспертно. При этом количество баллов находится в заданных границах принятой шкалы.

Для получения итоговой интегральной оценки предложений участников запроса предложений использованы методы квалиметрии, которые обеспечивают сопоставимость предложений, получивших разную оценку по разным показателям.

В квалиметрии используются следующие основные понятия.

Дерево свойств (показателей) — показывает взаимозависимость различных свойств (показателей) объекта, строится по иерархическому принципу, обобщенное свойство определяется свойствами более высокого уровня.

Значение показателя — абсолютная размерная характеристика какого-либо свойства (сроки, стоимость и т.д.). Значение показателя может быть и логической величиной («да»/«нет»), например наличие тех или иных документов.

Вес показателя (или весомость) — безразмерная величина, характеризующая относительную значимость данного показателя при переходе на другой, более низкий уровень.

Для получения интегральной оценки предложений претендентов использован следующий алгоритм:

1. Построение дерева свойств (системы показателей). При построении системы показателей соблюдается основной принцип: свойства  $i$ -го уровня определяются соответствующими свойствами  $i + 1$ -го уровня ( $i = 0, 1, \dots, m$ ). Уровень 0 соответствует обобщенному комплексному показателю объекта или его интегральной оценке.

2. Назначение интервала изменений значений  $P_{ij}$  каждого показателя (индексы показывают, что рассматривается  $j$ -й показатель на  $i$ -м уровне).

3. Выбор (на каждом уровне рассмотрения свойств) значений базовых показателей для сравнения ( $P_{ij}$ ). В качестве базового показателя принимается наилучший из предложенных всеми участниками запроса предложений.

4. Определение зависимости между значениями показателей  $P_{ij}$  и их оценками  $K_{ij}$ , причем оценки должны являться функциями значений показателей. Само значение показателя  $P_{ij}$  не дает возможность определить его качество, в отличие от их оценки.

5. Оценка показателя является функцией его значения

$$K_{ij} = f(P_{ij} P_{ij}^{баз})$$

принимается, что:

$$K_{ij} = \phi \left[ \frac{P_{ij}}{P_{ij}^{баз}} \right]$$

При оценке используются функциональные зависимости между показателями и соответствующими оценками.

Для показателей, которые качественно можно описать «чем меньше, тем лучше»:

$$K_{ij} = 10 \times \frac{P_{ij}^{баз}}{P_{ij}}$$

где  $P_{ij}^{баз}$  - наименьшее (следовательно, лучшее) из предложенных всеми претендентами значение данного показателя.

Для показателей, которые качественно можно описать «чем больше, тем лучше»:

$$K_{ij} = 10 \times \frac{P_{ij}^3}{P_{ij}^{\text{баз}}}$$

где  $P_{ij}^{\text{баз}}$  - наибольшее (следовательно, лучшее) из предложенных всеми претендентами значение данного показателя.

6. Выбор размерности комплексной оценки «К» (для сопоставления единиц измерения отдельных показателей). В настоящей методике применяется безразмерная балльная оценка.

7. Определение весов (весомостей) отдельных показателей. Это чрезвычайно важный шаг, при котором определяется значимость оценки какого-либо отдельного показателя относительно других показателей. Вес показателя задается в процентах.

Каждый показатель определяется своей относительной оценкой и ее весомостью  $M_{ij}$ , таким образом шкала оценок неодинакова для разных показателей: оценка показателя включает его весомость. Необходимо отметить, что сумма всех весомостей постоянна на каждом уровне, в нашем случае это 100%:

$$\sum_j M_{ij} = \text{const} = 100\%$$

При определении весомостей наиболее употребим экспертный способ: назначение весомостей с последующим их усреднением.

Сведение воедино оценок различных показателей и получение итоговой интегральной оценки. На этом шаге используются математические средневзвешенные величины.

Следует иметь в виду, что весомость и оценка показателя  $i$ -го уровня определяются соответствующими значениями показателей  $(i - 1)$ -го уровня.

На данном запросе предложений используется средневзвешенная арифметическая итоговая оценка:

$$K_i = \sum_j M_{ij} \times K_{ij}$$

Победителем запроса предложений является участник данного запроса, заявка которого, по назначенной системе показателей с заданными весомостями, получила наибольшее число баллов и которой присвоен первый номер.

## 7 Изменение требований Заказчика или критериев оценки

- 7.1 Заказчик в любой момент (например, после изучения заявок или проведения переговоров) вправе внести изменения в свои требования или издать разъяснение.
- 7.2 В исключительных случаях (например, если после изучения заявок или проведения переговоров открылись новые важные для Заказчика обстоятельства) Заказчик вправе изменить относительную значимость критериев оценки предложений.
- 7.3 Любое такое изменение или разъяснение запроса предложений, включая изменение критериев для оценки предложений, сообщается всем участникам.
- 7.4 Если такие изменения имеют место, Заказчик предлагает каждому Участнику, продолжающему участвовать в процедурах, представить к определенной дате (одинаковой для всех участников) окончательное предложение взамен ранее поданного.

## 8 Определение Победителя

- 8.1 Заказчик определяет Победителя как Участника, заявка которого заняла первое место в ранжировке заявок по степени предпочтительности для Заказчика.

- 8.2 В случае если лучшие условия исполнения договора содержатся в нескольких заявках на участие в запросе предложений, победителем запроса предложений признается участник, заявка которого поступила ранее.
- 8.3 Решение комиссии о результатах запроса предложений оформляется итоговым протоколом заседания комиссии.
- 8.4 Участник в разумные сроки уведомляется о признании его Победителем и о месте и порядке подписания Договора.
- 8.5 Непредставление Участником подписанного договора в сорок, указанный в уведомлении о признании победителем, а также уклонение от подписания договора в любой форме, дает основание Заказчику признать победителем запроса предложений Участника, заявке которого присвоен второй номер.

## 9 Подписание Договора

- 9.1. Договор между Заказчиком и Победителем подписывается в течение 14 (рабочих) дней после объявления победителя.
- 9.2. Условия Договора определяются, с одной стороны, в соответствии с требованиями настоящей Документации по запросу предложений, с другой стороны, исходя из условий заявки Победителя.
- 9.3. При заключении договора с победителем запроса предложений Заказчик вправе, по согласованию сторон, внести изменения не касающиеся основных условий договора в проект договора содержащийся в настоящей документации по запросу предложений.
- 9.4. По всем вопросам, не нашедшим отражение в Извещении о запросе предложений, настоящей Документации по запросу предложений и заявки Победителя, стороны имеют право вступить в переговоры.
- 9.5. В случае если победитель запроса предложений уклоняется от заключения договора, то договор заключается с участником запроса предложений, заявке которого присвоен второй номер. При этом заключение договора для участника запроса предложений, заявке которого присвоен второй номер, является обязательным.

## 10. Образцы форм основных документов, включаемых в заявку на участие в запросе предложений.

### 10.1 Письмо о подаче оферты (форма 1)

« \_\_\_\_\_ » \_\_\_\_\_ года  
№ \_\_\_\_\_

Изучив Извещение о запросе предложений и Документацию по запросу предложений, и принимая установленные в них требования и условия запроса предложений, включая все условия заключаемого по результатам запроса предложений Договора, мы

---

(полное наименование и юридический адрес Участника)

предлагаем заключить Договор на

---

(краткое описание предмета договора)

на условиях и в соответствии с коммерческим предложением, являющимися неотъемлемыми приложениями к настоящему письму и составляющими вместе с настоящим письмом заявку, на общую сумму

---

(общая сумма поставки; рублей с НДС)

(сроки поставки)

Если наши предложения, изложенные выше, будут приняты, мы берем на себя обязательство подписать договор (входящий в состав документации по запросу предложений) и поставить товар в соответствии с требованиями настоящей документации и согласно нашим предложениям, изложенным в нашей заявке.

Настоящая заявка на участие в запросе предложений имеет правовой статус оферты и действует до «\_\_\_\_» \_\_\_\_\_ года.

Настоящая заявка дополняется следующими документами, включая неотъемлемые приложения:

1. Коммерческое предложение (форма 2) — на \_\_\_\_ л;
- 2.

\_\_\_\_\_  
(подпись, М.П.)

\_\_\_\_\_  
(фамилия, имя, отчество подписавшего, должность)

## 10.2 Коммерческое предложение (форма 2)

Приложение 1 к письму о подаче оферты  
от «\_\_\_\_» \_\_\_\_\_ г. № \_\_\_\_\_

Таблица 1

№№ пп	Наименование	Ед.изм.	Кол-во	Стоимость за единицу, руб.	Общая стои- мость, руб.
1	Ковш г/п 40 тонн, чертеж 7081 010 000 СБ.	шт.	5		
2	Рама г/п 50 тонн к судовому спре- деру, чертеж 7103 000 000 СБ.	шт.	2		
...					
	ИТОГО				

Таблица 2

№ п/п	Наименование статьи расходов	Стоимость, Руб.
1.	Стоимость поставки	
2.	Прочие расходы (расшифровать)	
3.	<b>НДС</b> (выделить)	
4.	...	
	<b>ИТОГО (1+2+...+4)</b>	

\_\_\_\_\_  
(подпись, М.П.)

\_\_\_\_\_  
(фамилия, имя, отчество подписавшего, должность)

*Инструкции по заполнению*

1. **Представить расшифровку затрат в соответствии со спецификациями.**
2. Данные инструкции не следует воспроизводить в документах, подготовленных Участником размещения заказа.
3. Цена единицы и общая стоимость в таблице-1 должны включать все налоги (включая НДС) и другие обязательные платежи в соответствии с действующим законодательством Российской Федерации.
4. В зависимости от того, с НДС или без НДС указывается цена заявки, в таблицах могут быть указаны как цены с НДС, так и без НДС (а НДС – отдельной строкой или вообще не указываться). В любом случае, цена заявки должна совпадать с итоговой суммой по итоговой строке таблиц.

### 10.3 Анкета участника запроса предложений (форма 3)

	Головная фирма	Филиалы и дочерние предприятия
Адрес: юридический:		
фактический:		
Телефон:		
Телекс:		
Телефакс:		
ИНН		
КПП		
ОГРН		
Банковские реквизиты:		
Ответственное лицо:		
Форма общества:		
Уставной капитал:		
Год создания:		
Указать является ли организация субъектом малого или среднего предпринимательства.		
Руководитель:	Дата:	Печать/ подпись:

**10.4 Справка о перечне и годовых объемах выполнения аналогичных договоров с подробным указанием всех покупателей по предмету закупки (форма 4) (за последние 3 года-2010-2012гг и отчетный период 2013 г.)**

№ п/п	Сроки выполнения (год и месяц начала выполнения договора — год и месяц фактического или планируемого окончания выполнения договора, для незавершенных договоров — процент выполнения)	Покупатель (наименование, адрес, контактное лицо с указанием должности, контактные телефоны)	Описание договора (объем и состав работ, описание основных условий договора)	Сумма договора, рублей	Сведения о рекламациях по перечисленным договорам
...					
<b>ИТОГО за полный год [указать год]</b>					<b>х</b>
...					
<b>ИТОГО за завершившийся отчетный период текущего года [указать, в зависимости от обстоятельств, «I квартал ... года», «I–II кварталы ... года» и т.д.]</b>					<b>х</b>

\_\_\_\_\_  
(подпись, М.П.)

\_\_\_\_\_  
(фамилия, имя, отчество подписавшего, должность)

#### **Инструкции по заполнению**

1. Данные инструкции не следует воспроизводить в документах, подготовленных Участником размещения заказа!
2. В этой форме Участник размещения заказа указывает сведения об имеющемся у него опыте выполнения аналогичных работ, т.е. сопоставимыми по объему с предметом запроса предложений.
3. Участник размещения заказа может учитывать при заполнении данной формы и незавершенные работы, обязательно отмечая данный факт.

### **10.5 Справка о материально-технических ресурсах (форма 5)**

**Приложение 4 к письму о подаче оферты**  
от «\_\_\_» \_\_\_\_\_ г. № \_\_\_\_\_

Наименование материально-технических ресурсов, которые будут использованы в рамках выполнения договора.	Основание принадлежности (право собственности, аренда и т.п.)	Штук	Год выпуска
		(сумма)	
		(сумма)	
		(сумма)	
<b>Всего</b>		(сумма)	

---

(подпись, М.П.)

---

(фамилия, имя, отчество подписавшего, должность)

***Инструкции по заполнению***

1. Данные инструкции не следует воспроизводить в документах, подготовленных Участником размещения заказа !
2. В этой форме Участник размещения заказа указывает сведения об имеющихся у него материально-технических ресурсах, которые он планирует использовать при выполнении работ.

## ИНФОРМАЦИОННАЯ КАРТА ЗАПРОСА ПРЕДЛОЖЕНИЙ

Ссылки на пункты документации	Сведения
1.1	<b>Организатор</b> – ОАО «Новороссийский морской торговый порт»; <b>Ответственный исполнитель</b> – начальник отдела тендеров и экспертиз Зайцев В.А.; <b>Телефон/факс:</b> (8617) 60-49-38
1.1	<b>Предмет запроса предложений:</b> Выбор организации на поставку ковшей г/п 40 тонн и рам к судовому спредеру
4.7.	<b>Начальная (максимальная) цена договора:</b> 10 124 000 (десять миллионов сто двадцать четыре тысячи) рублей с учетом НДС или 8 579 661,02 (восемь миллионов пятьсот семьдесят девять тысяч шестьсот шестьдесят один) рубль 02 копейки без учета НДС.
	<b>Финансирование:</b> собственные средства Заказчика.
1.1	<b>Приглашаются:</b> юридические лица, физические лица и индивидуальные предприниматели.
Извещение о проведении запроса предложений	<p><b>Требования к участникам запроса предложений:</b></p> <ul style="list-style-type: none"> <li>– Участник запроса предложений должен быть правоспособен в полном объеме, создан и зарегистрирован в установленном порядке.</li> <li>– В отношении участника запроса предложений не должно проводиться процедур ликвидации или банкротства, он не должен быть в судебном порядке признан банкротом, в отношении него не должно быть открыто конкурсное производство.</li> <li>– Деятельность участника запроса предложений не должна быть приостановлена в порядке, предусмотренном Кодексом Российской Федерации об административных правонарушениях.</li> <li>– Участник запроса предложений должен соответствовать требованиям, предъявляемым законодательством Российской Федерации к организациям, выполняющим работы (оказывающим услуги), для выполнения которых он привлекается.</li> <li>– У организации должен быть положительный опыт поставки товаров, выполнения работ, оказания услуг, положительная деловая репутация.</li> <li>– Заказчик, организатор запроса предложений вправе не допустить к участию в закупке лицо, имеющее просроченную задолженность перед предприятиями группы ОАО «НМТП» предприятиями Группы ОАО «НМТП», а именно ОАО «НМТП», ОАО «Флот НМТП», ОАО «НЗТ», ОАО «ИПП», ОАО «НСРЗ», ОАО «НЛЭ», ООО «ПТП», ЗАО «СФП», ООО «БСК» неисполненные просроченные обязательства.</li> <li>– Участник запроса предложений должен соответствовать требованиям, предъявляемым к подрядным организациям ОАО «НМТП».</li> </ul>
3	<p><b>Порядок расчетов:</b> Покупатель производит оплату поставленного Товара в срок не позднее 10 (десяти) календарных дней с даты поступления Товара на склад Покупателя в размере 97,5 % стоимости договора, что составляет _____рублей, в т.ч. НДС _____ рублей.. Оплата производится Покупателем на основании счета, счета-фактуры выставленного Поставщиком и товарной накладной.</p> <p>Сумма в размере 2,5% от цены Договора оплачивается Поставщику по истечении гарантийного периода. Сумма удержания может быть выплачена Подрядчику до истечения гарантийного периода при условии предоставления Заказчику безотзывной банковской гарантии на сумму удержания, срок банковской гарантии должен составлять - дата истечения гарантийного периода плюс 5 дней. Расходы по оформлению банковской гарантии производятся за счет Поставщика.</p>
4.1	<p><b>Заявка на участие в запросе предложений должна включать в себя следующие документы:</b></p> <ul style="list-style-type: none"> <li>– письмо о подаче оферты (форма №1);</li> </ul>

– коммерческое предложение (форма №2).

Кроме того, каждый участник должен представить:

- анкету участника запроса предложений (форма №3),
- справку о перечне и годовых объемах выполнения аналогичных договоров с подробным указанием всех покупателей (форма №4),
- справку о материально-технических ресурсах (форма 5),
- копии регистрационных и уставных документов, заверенные печатью участника запроса предложений (для ИП, дополнительно, – копию паспорта),
- заверенную участником бухгалтерскую отчетность за последний отчетный период текущего года и за два предшествующих ему календарных года, с подтверждением об их получении налоговой инспекцией;
- копию документа, подтверждающего полномочия лица на осуществление действий от имени участника запроса предложений в случае необходимости – копию доверенности, выданной и оформленной в соответствии с гражданским законодательством,
- оригинал или нотариально заверенную копию выписки из Единого государственного реестра юридических лиц,
- заверенную участником копию разрешения на применение технических устройств, выданное Федеральной службой по экологическому, технологическому и атомному надзору.

Каждый документ, входящий в заявку, должен быть подписан лицом, имеющим право в соответствии с законодательством Российской Федерации действовать от лица Участника без доверенности, или надлежащим образом, уполномоченным им лицом на основании доверенности (далее — уполномоченное лицо). В последнем случае оригинал или нотариально заверенная копия доверенности прикладывается к заявке.

Для участия в проведении запроса предложений претендент должен подать оригинал заявки (все документы должны быть прошиты, пронумерованы, скреплены печатью организации и подписью руководителя) на бумажном носителе (в запечатанном конверте), 1 копию заявки на бумажном носителе (не сшивать) и сканированную копию оригинала заявки в формате pdf на электронном носителе на участие в запросе предложений в адрес Заказчика не позднее срока установленного п.5.1 настоящей документации. Копии заявки подготавливаются путем ксерокопирования оригиналов каждого документа, входящего в заявку после их подписания и заверения печатью. В случае непредставления заявки в указанный срок Участник не допускается к участию в запросе предложений.

Перед подачей заявка на участие в запросе предложений и ее копия должны быть надежно запечатаны в конверты (пакеты, ящики и т.п.). Заявка на участие в запросе предложений запечатывается в конверт, обозначаемый словами «Заявка на участие в запросе предложений». Копия заявки на участие в запросе предложений запечатывается в конверт, обозначаемый словами «Копия».

На каждом из этих конвертов необходимо указать следующие сведения:

Наименование и адрес Организатора запроса предложений в соответствии с пунктом 1.1 документации по запросу предложений;

Полное фирменное наименование Участника размещения заказа и его почтовый адрес;

Запечатанные конверты с заявкой на участие в запросе предложений и ее копией помещаются в один внешний конверт, который также должен быть надежно запечатан. На внешнем конверте указывается следующая информация:

Наименование и адрес Организатора запроса предложений в соответствии с пунктом 1.1 документации по запросу предложений;

Полное фирменное наименование участника размещения заказа.

Наименование конкурентной процедуры в соответствии с извещением о про-

	<p>ведении запроса предложений.  Слова «Не вскрывать до 15 часов 00 минут 25 апреля 2013 года».</p> <p>Участники размещения заказа должны обеспечить доставку своих заявок на участие в запросе предложений по адресу Организатора запроса предложений: 353900, г. Новороссийск, ул. Мира, дом 2, кабинет 406;</p> <p>Ответственный за прием заявок на участие в запросе предложений: Зайцев Владимир Александрович–Отдел тендеров и экспертиз ОАО «НМТП» тел.: (8617) 60-49-38.</p> <p>Каждый документ, входящий в заявку, должен быть скреплен печатью Участника.</p> <p>Никакие исправления в тексте заявки не имеют силу, за исключением тех случаев, когда эти исправления заверены рукописной надписью «исправленному верить» и собственноручной подписью уполномоченного лица, расположенной рядом с каждым исправлением.</p> <p>Заказчик вправе осуществить проверку указанных в заявке на участие в запросе предложений производственных возможностей участника закупки, в том числе с выездом в места базирования, с оформлением соответствующего акта проверки до подведения итогов запроса предложений, а также запросить копии документов, подтверждающих право собственности или документа, подтверждающего иное основания законного владения.</p>
	<b>Обеспечение заявки на участие в запросе предложений:</b> не требуется
	<b>Обеспечение исполнения контракта:</b> не требуется
4.2	<b>Срок действия заявки на участие в запросе предложений должен быть не менее 60 календарных дней</b> со дня, следующего за днем окончания приема заявок.
5.1	<b>Последний срок приема заявок на участие в запросе предложений: 15 часов 00 минут по Московскому времени 25 апреля 2013 года</b>