

7214 000 000 СБ

"УТВЕРЖДАЮ"
 ИО технического директора ОАО НМТП
 Фофанов И.М.
 27.08.14

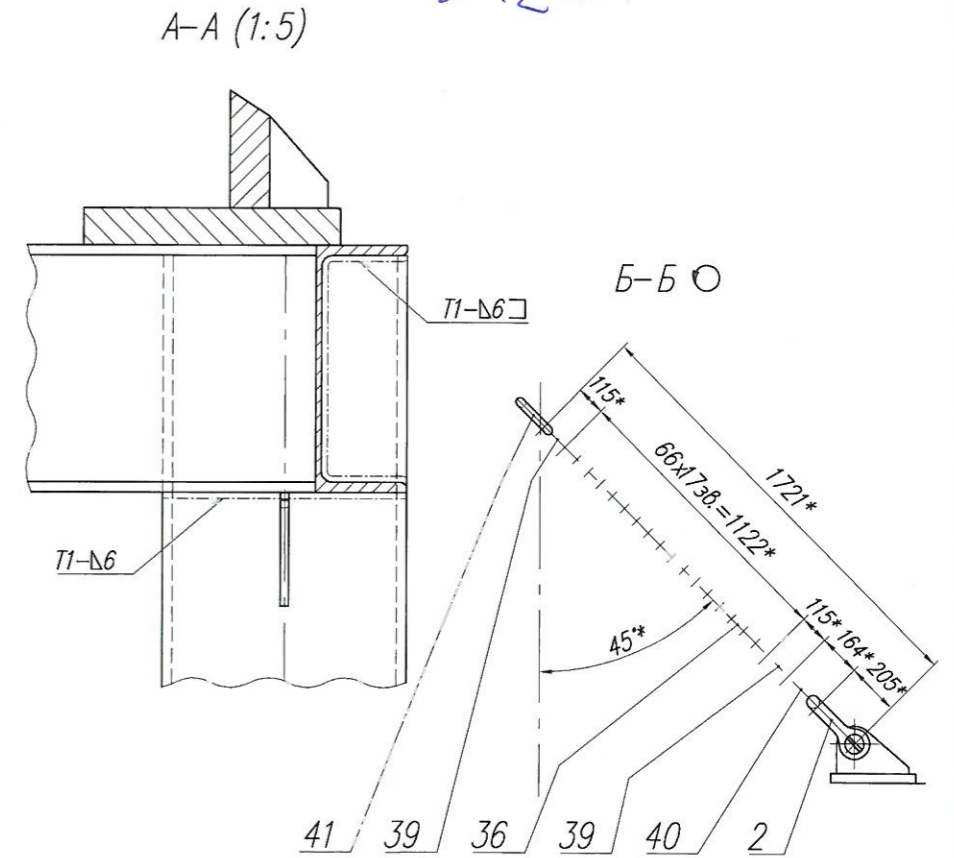

- * Размеры для справок
- ** Уточнить по месту.
- Н14, h14, ± IT16/2.
- Неуказанная шероховатость обработки при изготовлении деталей Ra 25. Кромки и поверхности под сварку обрабатывать механически Ra 6,3.
- Сварку производить электродами Э42А ГОСТ 9467-75. Сварные швы по ГОСТ 5264-80.
- Производство сварочных работ и контроль сварных швов производить в соответствии с ТУ 24.22.4153-95.
- Покрытие: Грунтовка ВЛ-02 ГОСТ 12707-77, эмаль ПФ-115 ГОСТ 6465-76.
- Кассету испытать в соответствии с "Правилами безопасности опасных производственных объектов, на которых применяются подъемные сооружения".
- Маркировать: инвентарный номер, грузоподъемность, массу кассеты и дату испытания.

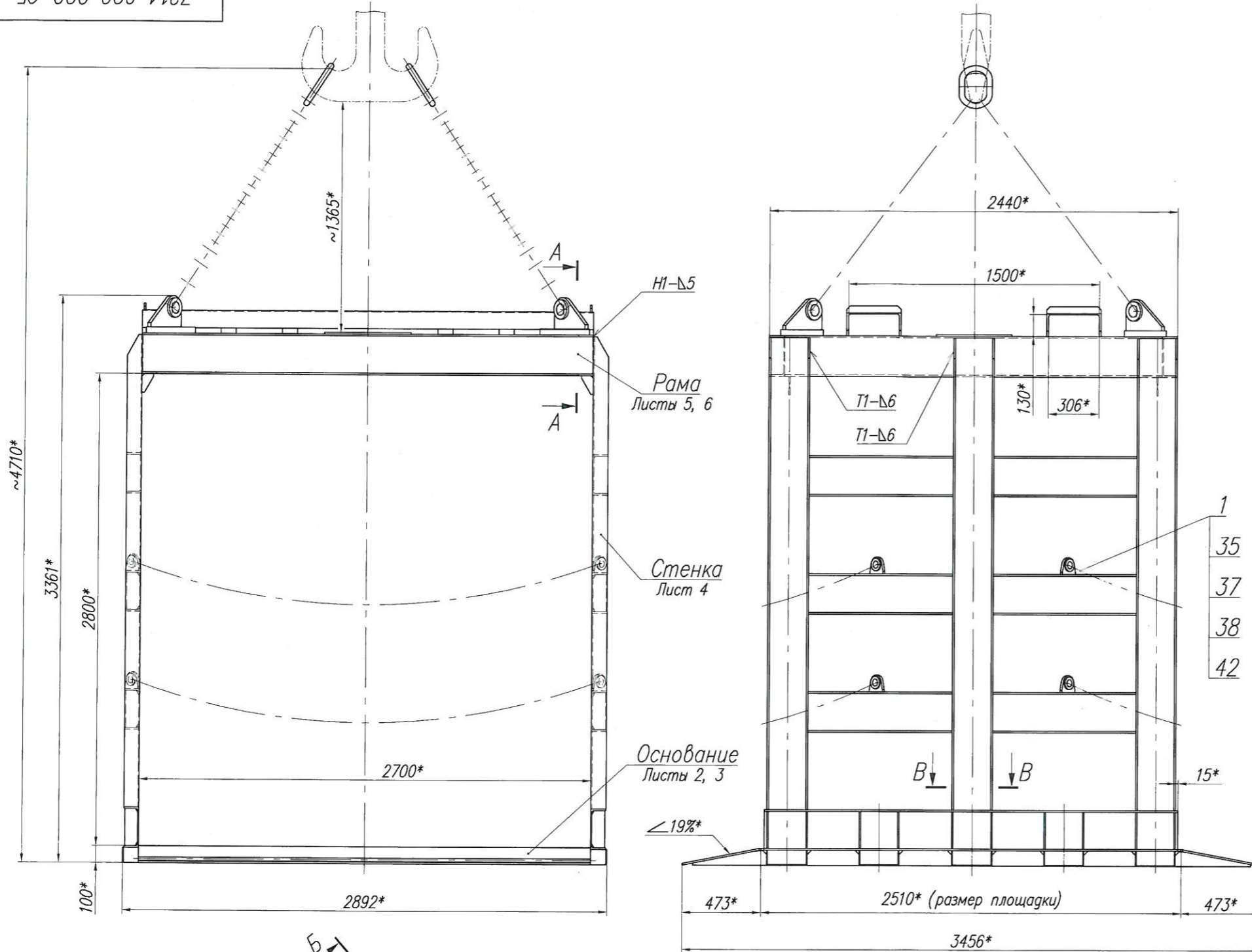
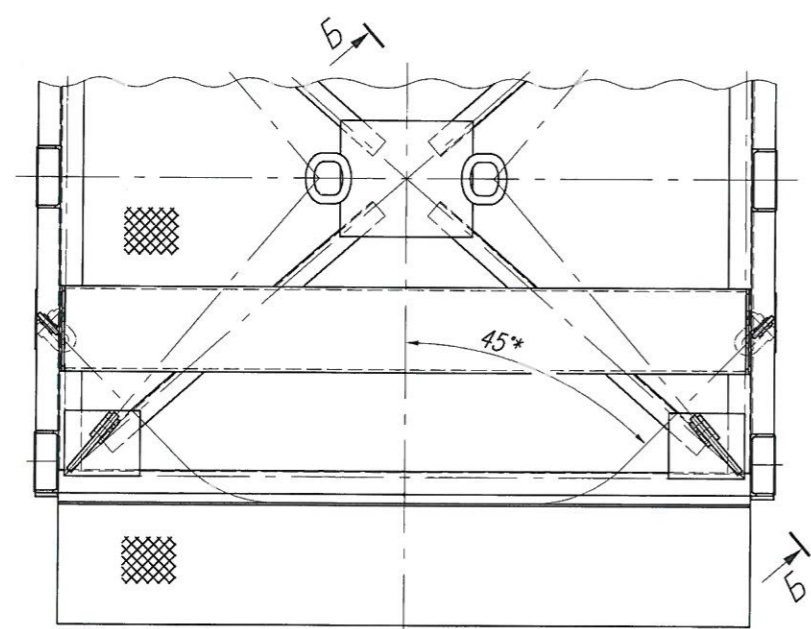

ООТ	Пустотин		
ОТ	Лебедев		
Подрозд.	Фамилия	Подпись	Дата
СОГЛАСОВАНО			

Изм.	Лист	№ докум.	Подпись	Дата
Разраб.	Ахмеров			08.14
Нач.КБ	Гребенников			

ГЗП				
7214 000 000 СБ				
Изм.	Лист	№ докум.	Подпись	Дата
Разраб.	Ахмеров			08.14
Нач.КБ	Гребенников			
КАССЕТА ДЛЯ ПРЕГРУЗКИ РУЛОНОВ СТАЛИ s/n 20 т Сборочный чертеж				
Лит.	Масса	Масштаб		
	2800	1:20		
Лист	1	Листов	6	
ОАО НМТП ОКР				

Основание (1:10)

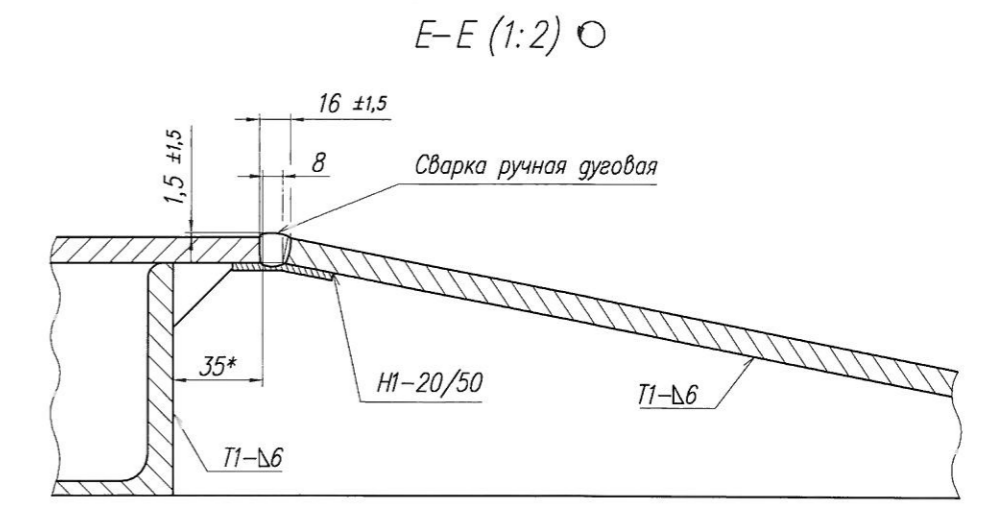
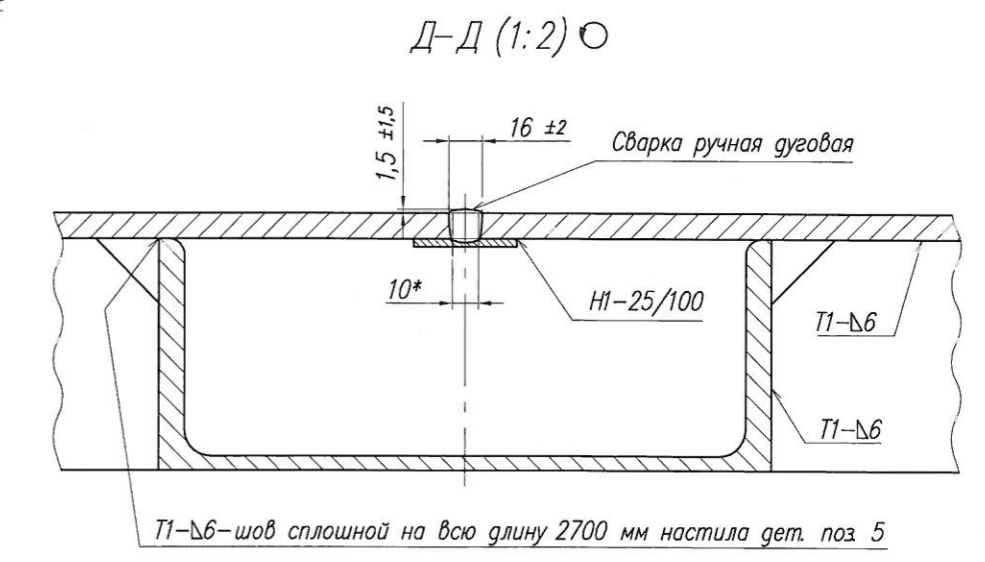
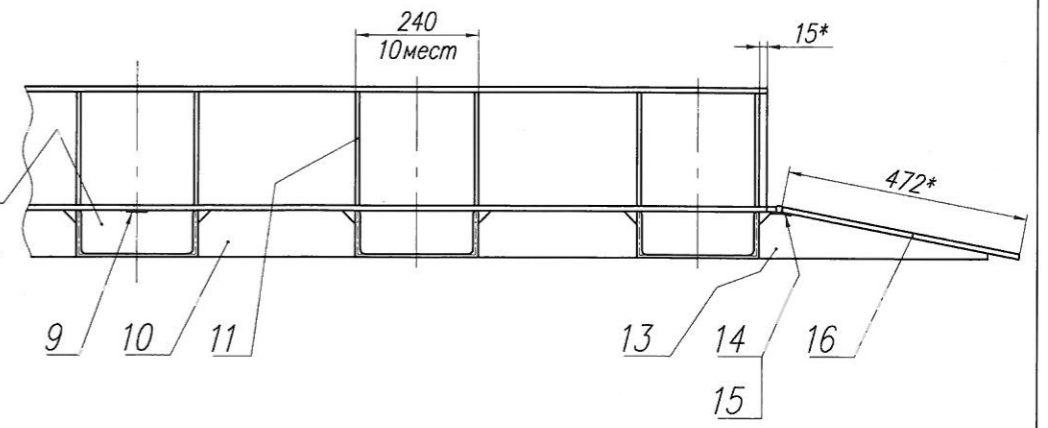
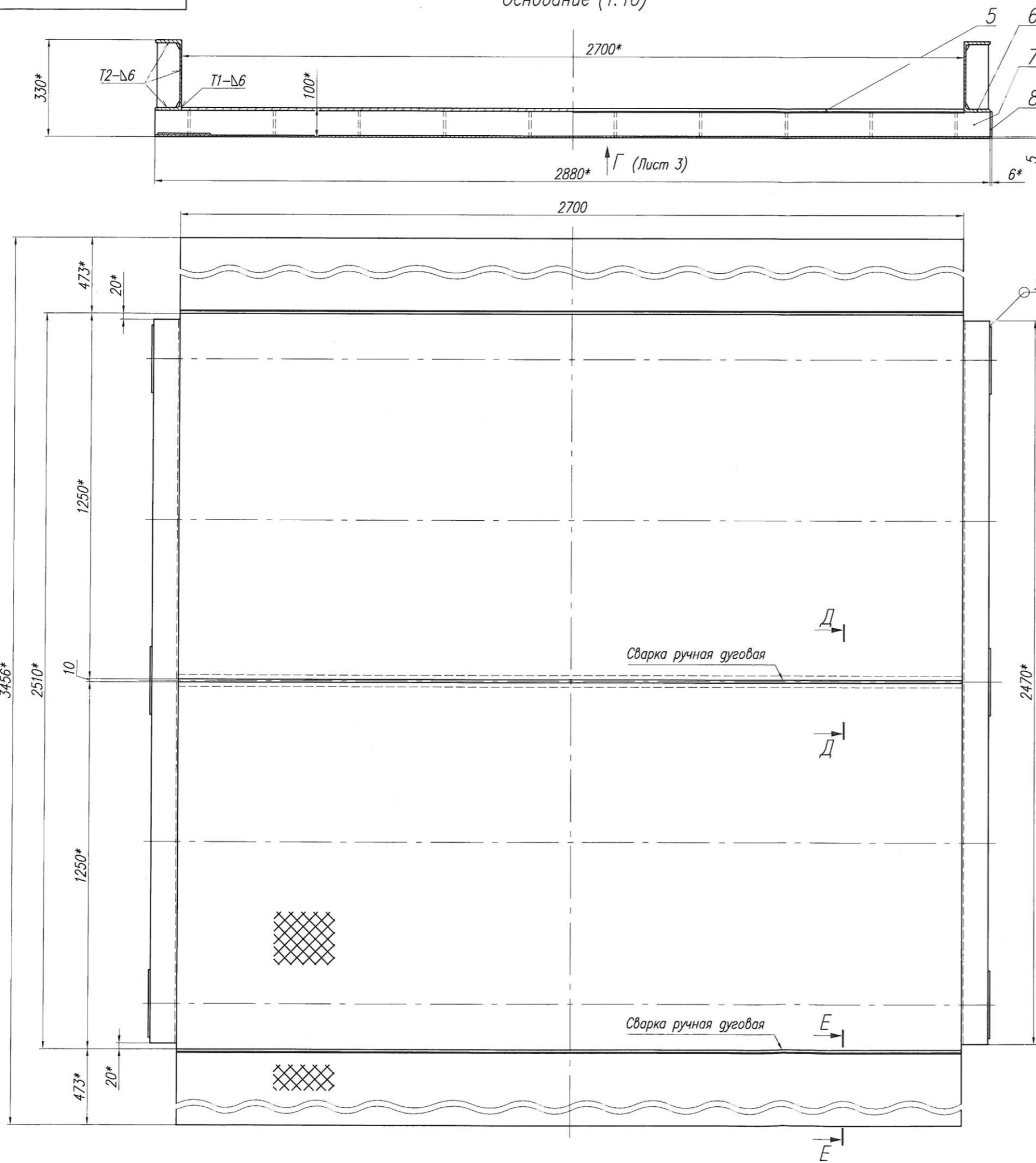

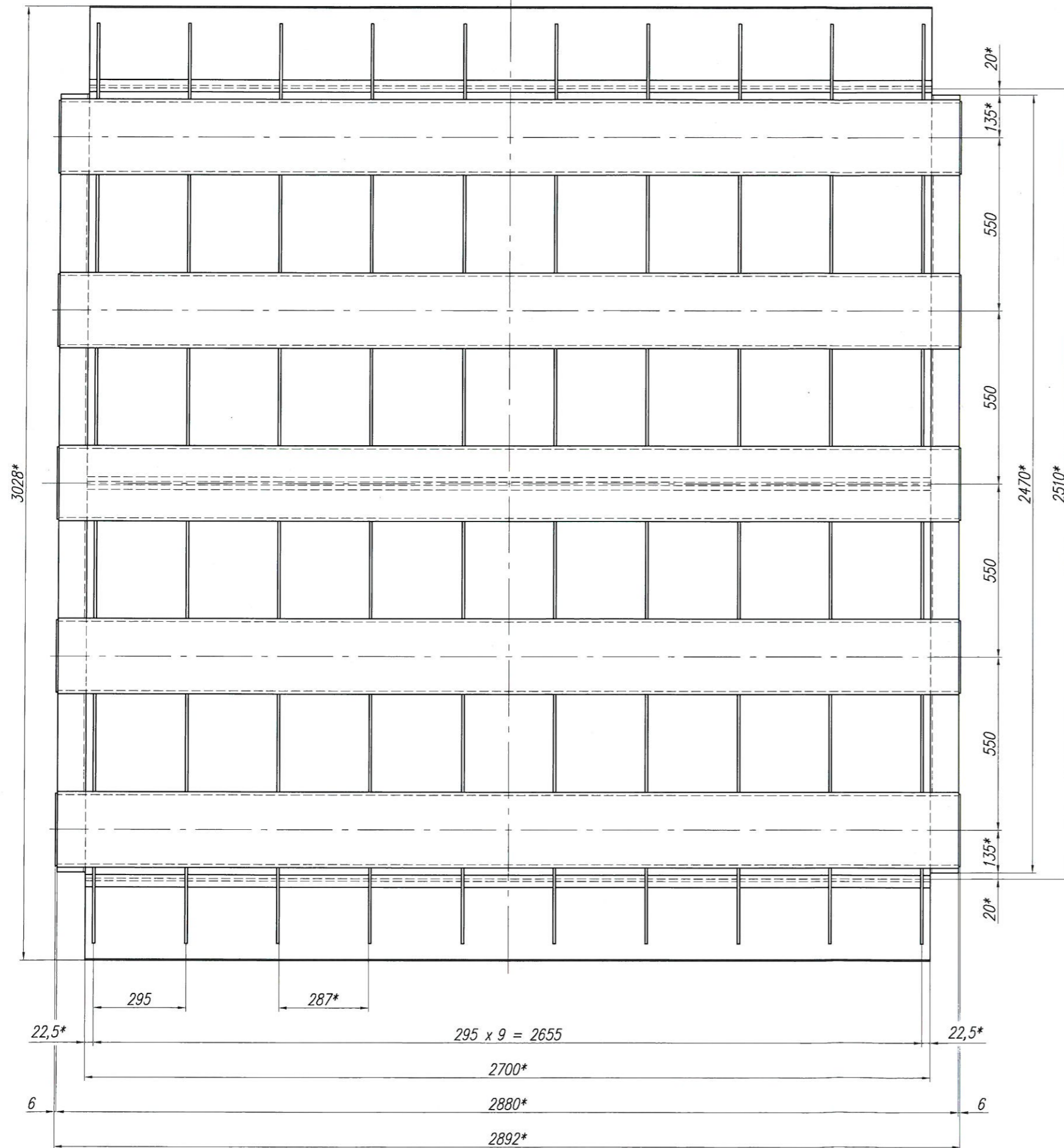

Дет. поз. 10 (1:2)

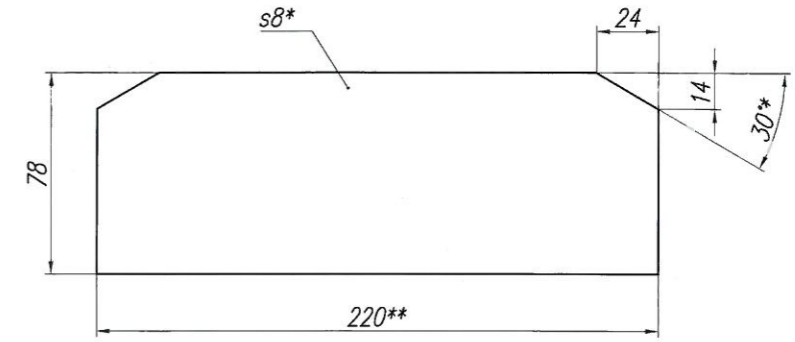

Дет. поз. 11 (1:2)

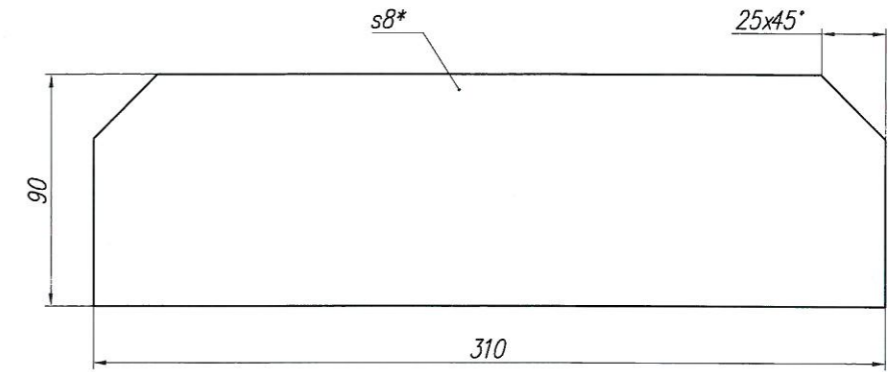

Дет. поз. 13 (1:2,5)

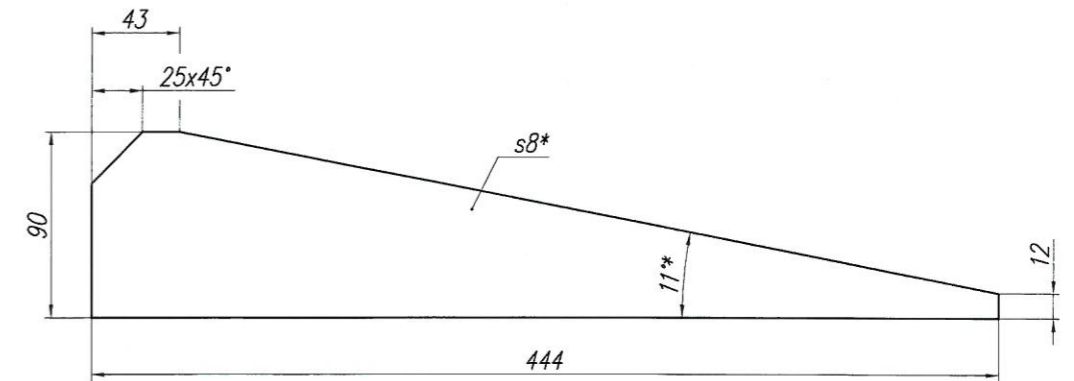

Дет. поз. 14, 15 (1:1)

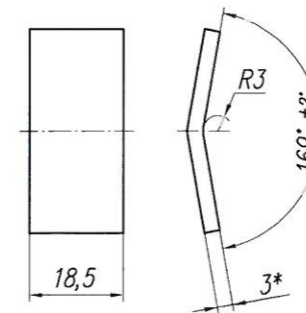

Поз	Обозначение	Длина, мм	Развертка, мм
14	0000 000 014	18,5	40
15	-01	286	40

Стенка (1:10)

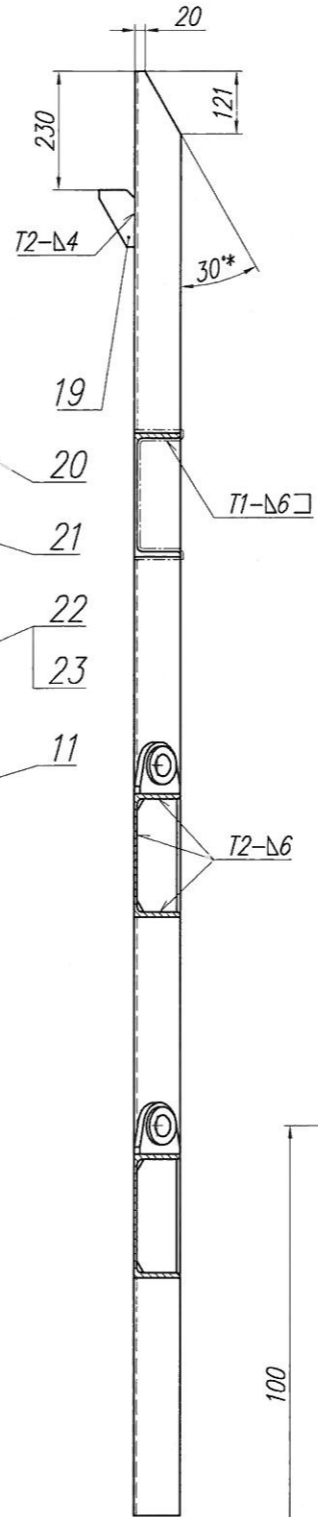
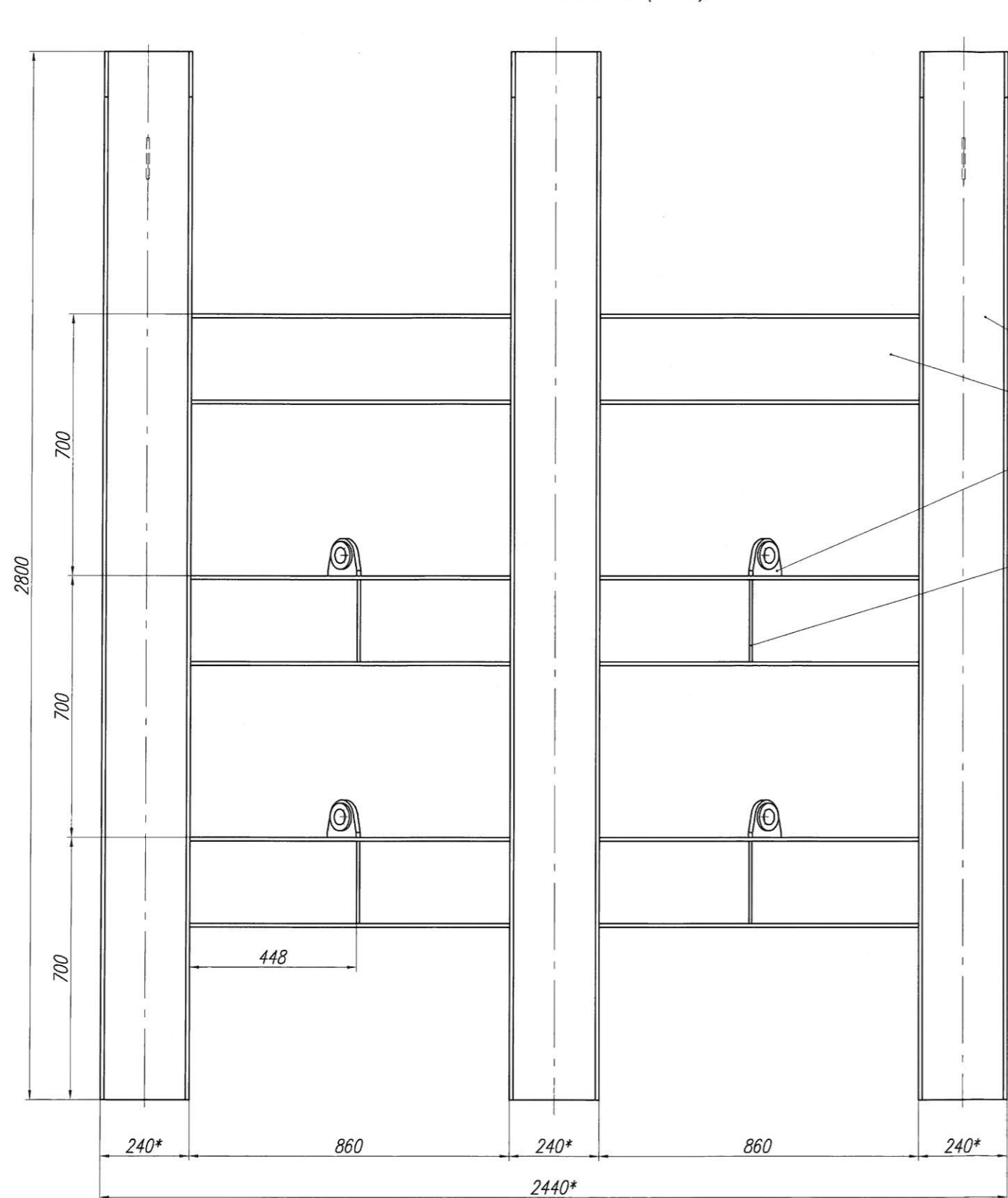

Дет. поз 19 (1:1)

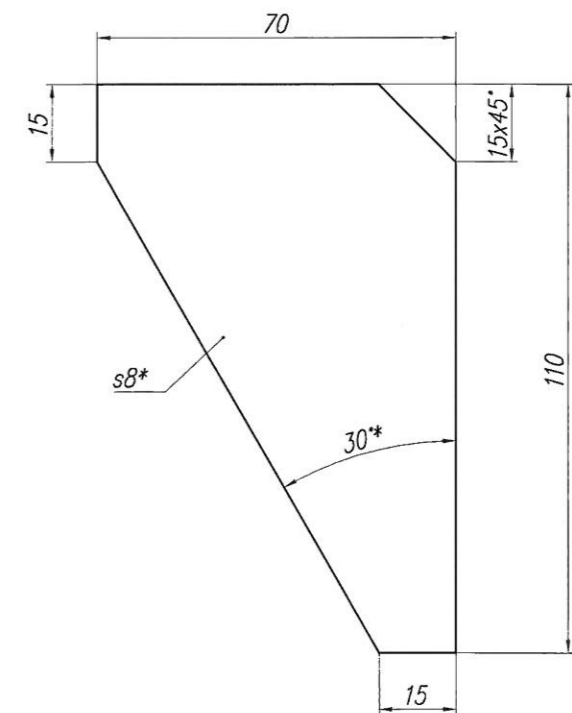

Дет. поз 22, 23 (1:1)

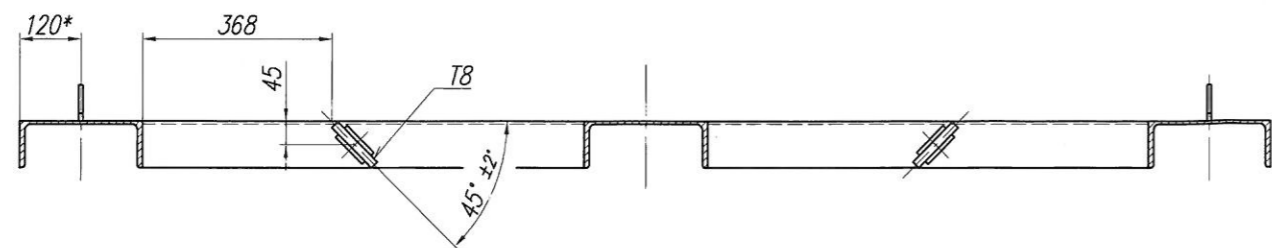
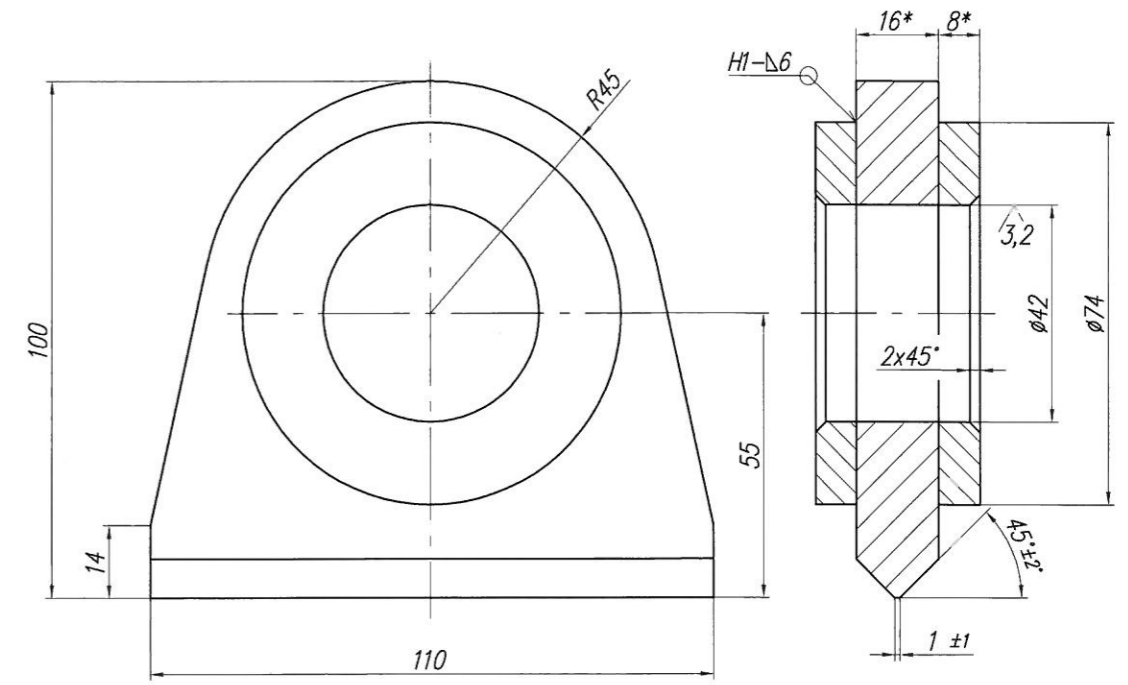

Изм.	Лист	№ док.	Подпись	Дата

Рама (1:10)

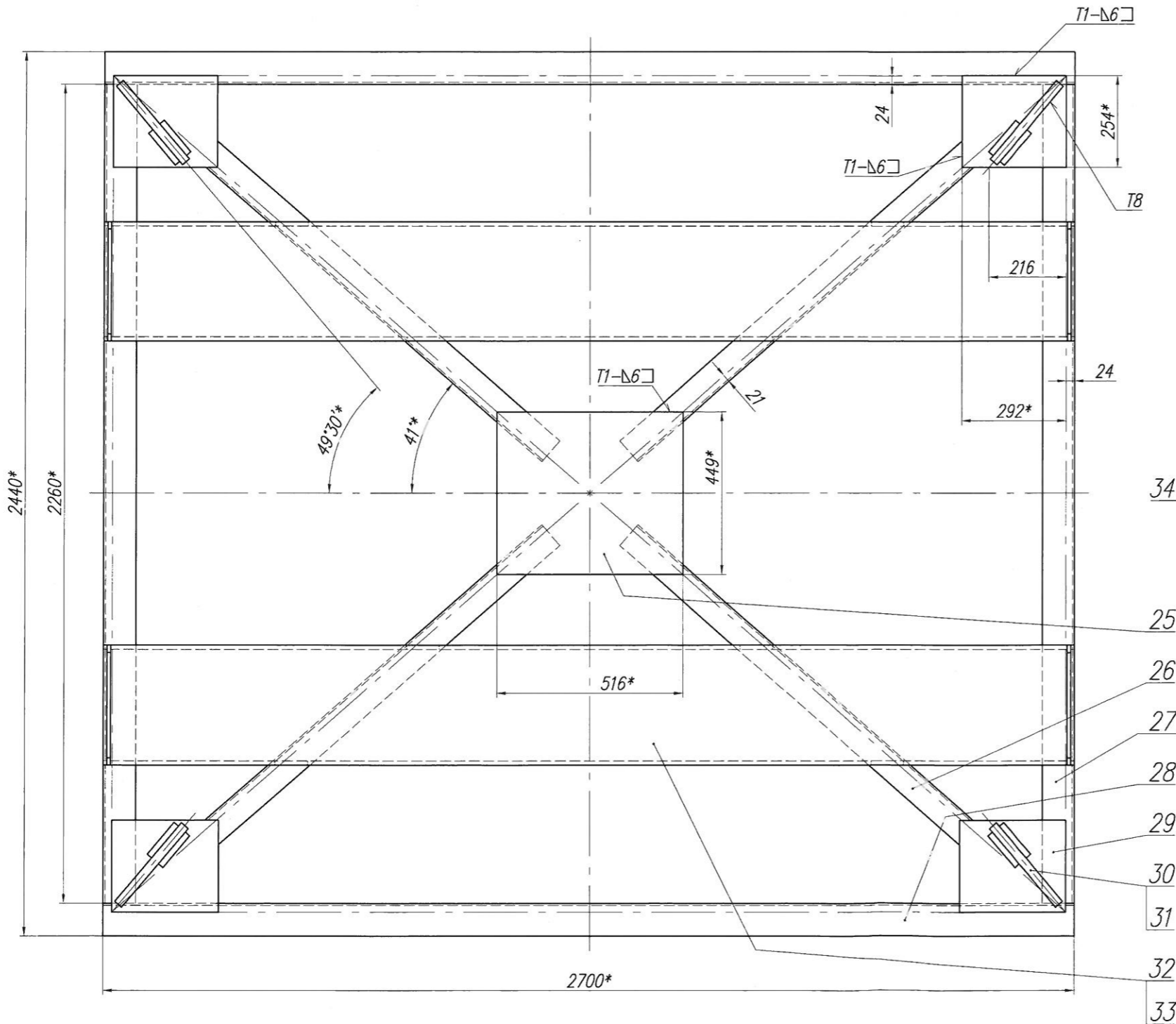
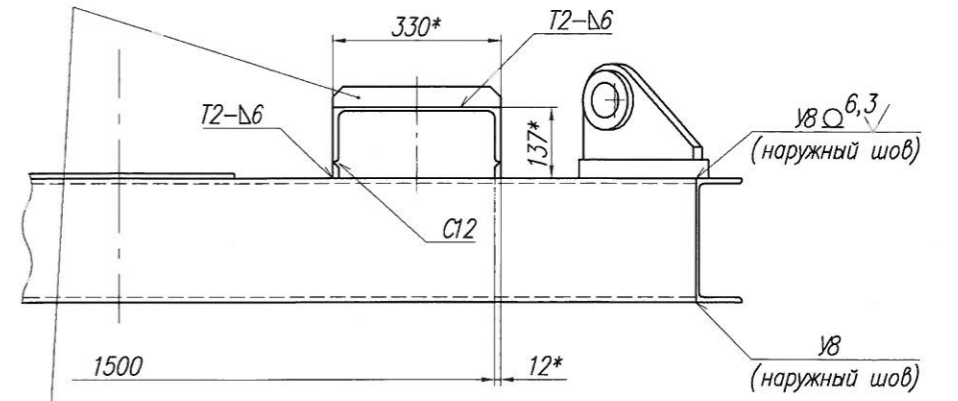
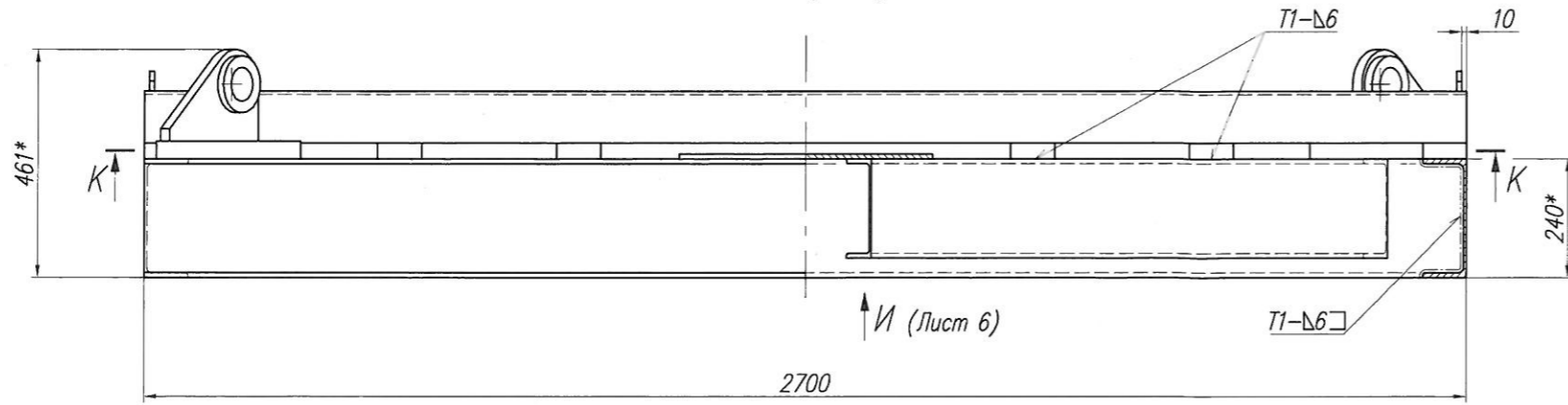

К-К О

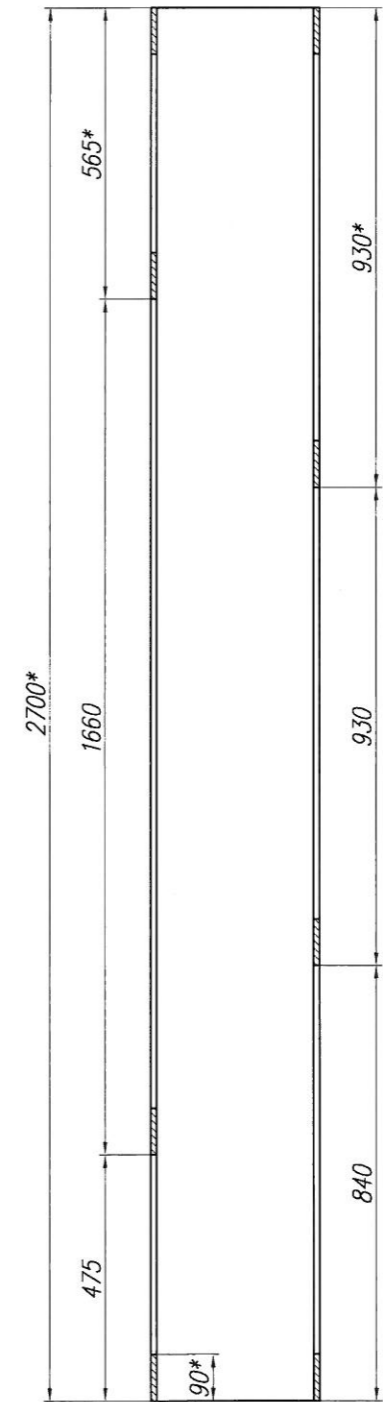

Изм.	Лист	№ докум.	Подпись	Дата

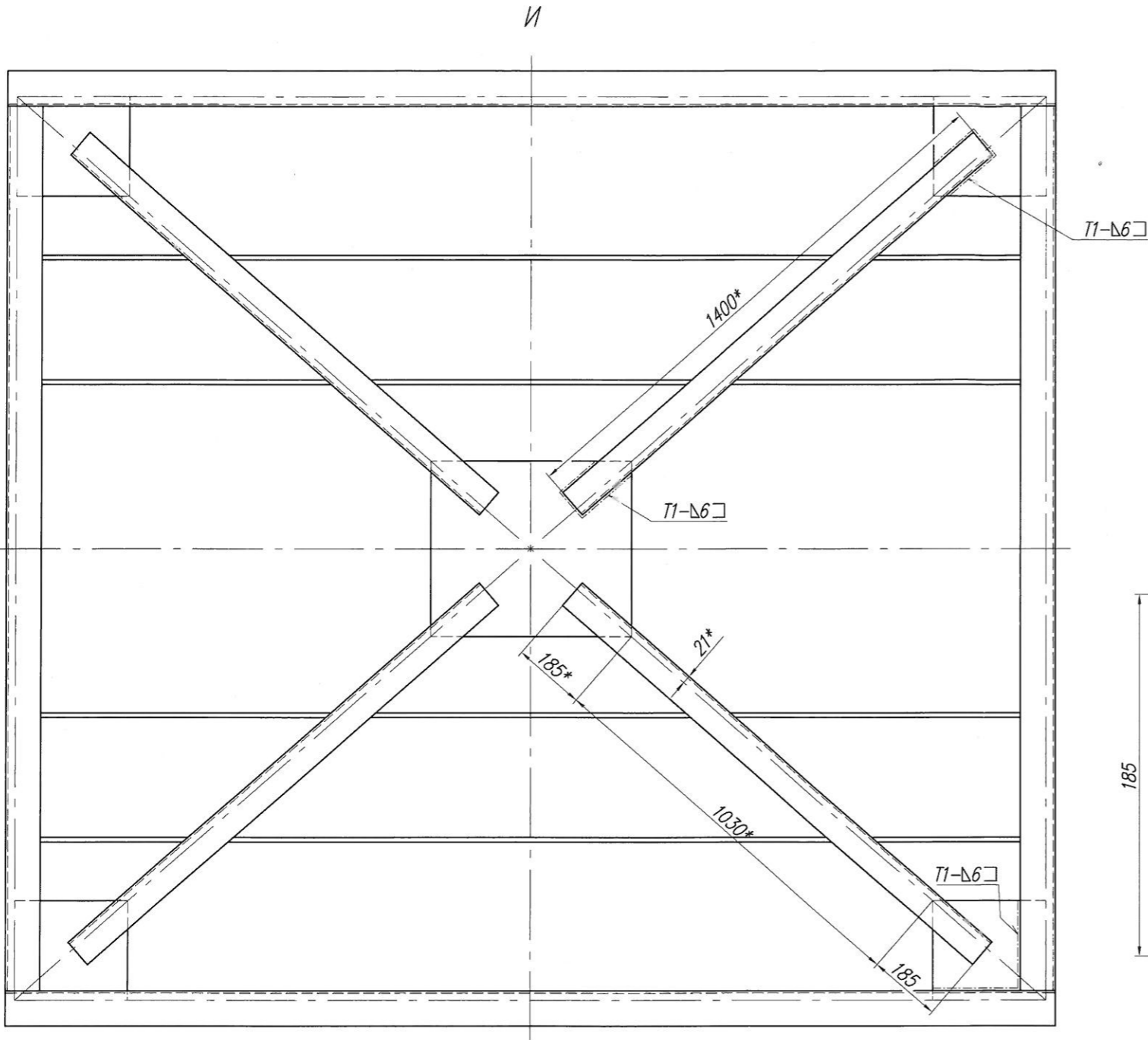

Дет. поз. 27 (1:5)

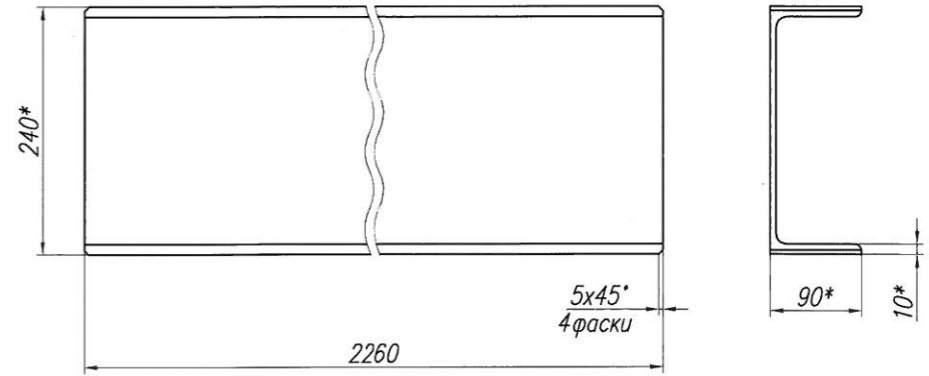

Дет. поз. 30, 31 (1:2)

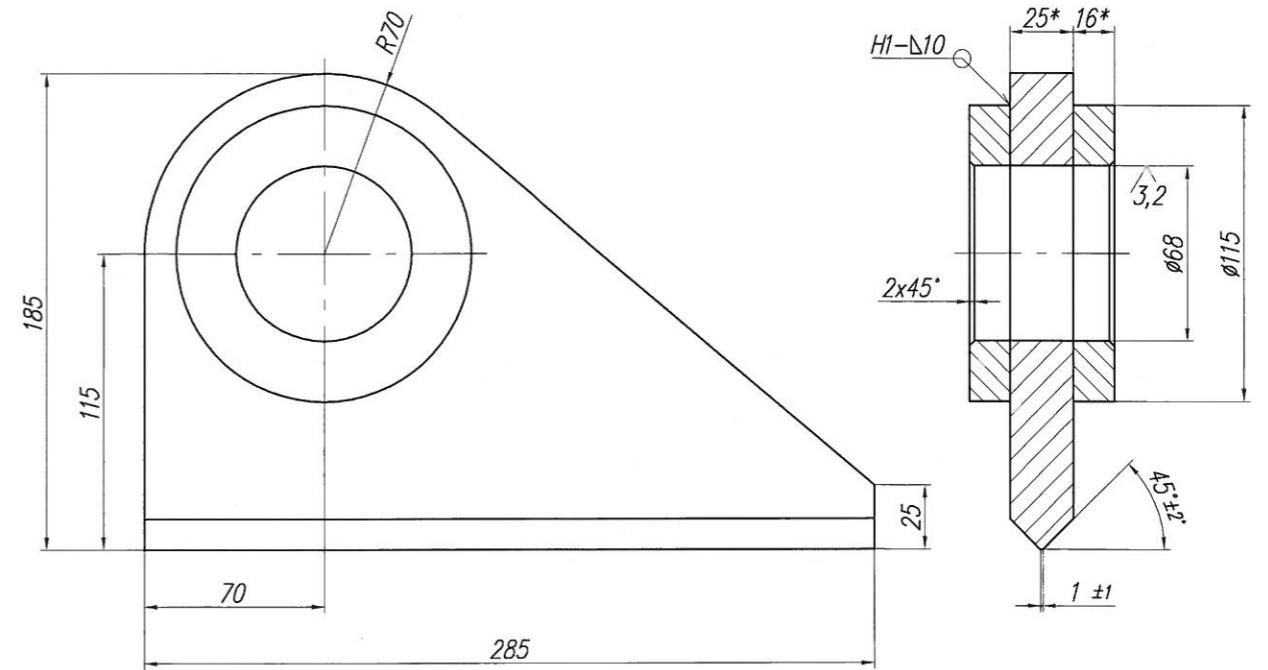

Дет. поз. 33 (1:1)

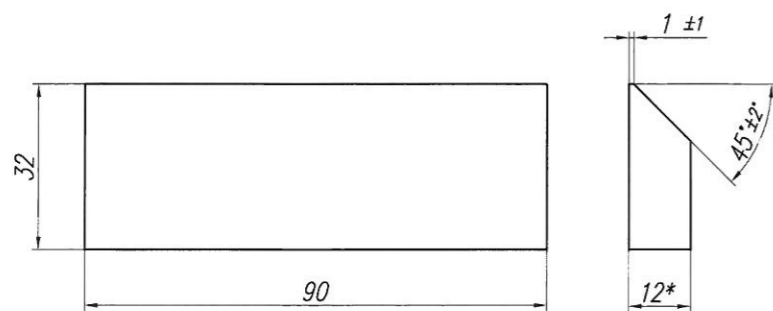

Дет. поз. 34 (1:2)

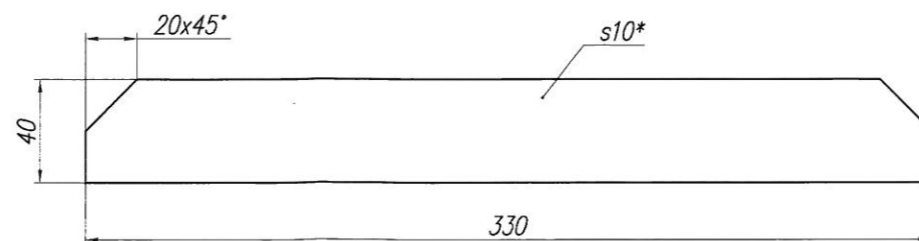

Изм.	Лист	№ докум.	Подпись	Дата

